

技術委員会

1. 育成強化事業

(1) 視察

- ① 全国高校総体（7月31日～8月2日 福岡県春日市白水公園、福岡県フットボールセンター）
視察者 飽田 敏 赤穂 好児
- ② 国民体育大会（9月28日～9月30日 東京都府中市、西多摩日の出町）
視察者 内田博章 飽田 敏
- ③ 北信越国体（8月16日～18日新潟県聖籠町アルビレッジ、新発田市五十公野公園G）
視察者 山崎 武、内田博章、塩入孝一、唐澤明夫
- ④ 全日本少年サッカー大会（7月29日 静岡県御殿場市時之栖）
視察者 飽田 敏
- ⑤ 全国中学校サッカー選手権大会（8月20日 岐阜県養老町）
視察者 飽田 敏
- ⑥ ナショナルトレセンU-12（10月11日～14日 富山県 視察者なし）
- ⑦ ナショナルトレセンU-14中日本前期（5月24日 石川県七尾市和倉温泉多目的G）
視察者 飽田 敏
- ⑧ ナショナルトレセンU-14後期地域対抗戦（11月21日～23日 大阪府堺市J-GREEN堺）
視察者 飽田 敏
- ⑨ 全国高校サッカー選手権大会（12月30日、31日 駒場オリンピック公園競技場）
視察者 赤穂好児、飽田 敏
- ⑩ U-16北信越トレセンリーグ
4月14日 県FBC 視察者 飽田 敏
4月28日 新潟県聖籠町アルビレッジ 視察者 中村博一 飽田 敏
6月9日 福井県丸岡スポーツランド 視察者 中村博一
- ⑪ 北信越プリンスリーグ（4月～10月 北信越各県 視察 なし）
- ⑫ 高円宮北信越U-15リーグ（4月～10月 北信越各県 視察なし）
- ⑬ U-12・U-15・U-18県内リーグ戦（4月～10月 県内各所）
視察者 技術委員
- ⑭ U-15北信越トレセンリーグ（11月30日12月1日 新潟県刈羽村 びあパーク刈羽サッカー場）
視察者 赤穂好児
- ⑮ U-12関東選抜大会（12月7日（土）8日（日） 茨城県 視察者なし）
- ⑯ トレセンマッチデー
5月26日 菅平高原
視察者 石井信好、三村徹、長谷義博、唐澤明夫、草間洋平、徳竹秀彦、唐澤 譲、小沼和哉
佐藤大樹、渋川宗宣、中澤真明、伊藤岳彦、今井健輔、宮本達也、山崎武
8月10日、11日 信毎杯 塩尻市
視察者 飽田 敏
9月22日 県FBC、千曲市サッカー場、長野日大G

視察者 三村徹、草間洋平、石井信好、長谷義博、唐澤明夫、徳竹秀彦、佐藤大樹、唐澤 譲
小沼和哉、渋川宗宣、宮本達也、伊藤岳彦、今井健輔

- ⑰ 大林カップU-12大会(8月7日、8日 木島平)
- ⑱ 山梨U-13トレセン交流会(12月21日、22日)
視察者 麻田記良、飽田 敏
- ⑲ U-14長野県選抜フェルボール大会(1月11日 静岡県裾野市、時之栖裾野G)
視察者 宮本達也
- ⑳ 平成25年度U-13北信越トレセン(H26.3月15日 新潟県グランセナススタジアム)
視察者 石井信好
- 甲信越静U16大会(H26 3月25日、26日 静岡県掛川市エコパ競技場)
視察者 山崎武

(2) 県内トレセン事業

- ① U-16県選抜強化練習
日 程 4月～平成26年3月 活動回数16回 50名のラージグループから20名を選抜
場 所 長野県フットボールセンター他
- ② U-15・U-14・U-13・U-12県選抜強化練習
※ トレセンマッチデーでの4地区対抗に代える
場 所 長野県フットボールセンター、千曲市サッカー場他
- ③ 信毎杯トレセン選抜大会(トレセンマッチデー)
日 程 8月10日(土)、11日(日)
場 所 長野県フットボールセンター 塩尻中央スポーツ公園他

結果【U-13】

①北信B ②中信A ③東信B ④北信A ⑤東信A ⑥中信B ⑦南信B ⑧南信A

【U-14】

①中信B ②北信A ③北信B ④中信A ⑤南信B ⑥東信A ⑦南信A ⑧東信B

【U-15】

①北信 ②中信 ③南信 ④東信

優秀選手一覧

【U13】

	氏名	地区	所属チーム
1	原山 魁	北信	須坂ヴェンセール
2	金子 恭介	北信	AC長野パルセイロ
3	二木 七翼	北信	AC長野パルセイロ
4	児玉 滉斗	北信	AC長野パルセイロ
5	金井 隆将	東信	上田ジェンシャン
6	荻原 健吾	東信	東御東部中学校
7	加藤 和騎	中信	松本山雅FC
8	平澤 拓実	中信	F. C. CEDAC
9	松尾 拓樹	中信	上松中学校
10	青木 安里磨	中信	松本山雅FC

【U14】

	氏名	地区	所属チーム
1	義家 匠	北信	AC長野パルセイロ
2	山口 亮太	北信	AC長野パルセイロ
3	高橋 寛太	北信	南長野JYFC
4	稲福 駿	東信	アルティスタ東御
5	柳澤 慶吾	中信	松本山雅FC
6	東城 雅也	中信	F. C. CEDAC
7	井上 宙	中信	FC ASA FUTURO
8	塚原 翔大	中信	塩尻西部中学校
9	丸山 航平	中信	AMBICIONE松本
10	湯沢 佑太	南信	高陵中学校

【U15】

	氏名	地区	所属チーム
1	新井 光	北信	AC長野パルセイロ
2	糊澤 健太	北信	AC長野パルセイロ
3	徳竹 廉	北信	東北中学校
4	卯花 飛来	北信	中野エスペランサ
5	山田 哲也	東信	上田ジェンシャン
6	麻田 将吾	中信	アルフット安曇野
7	由井 丈也	中信	上松中学校
8	小松 蓮	中信	松本山雅FC
9	唐木 恵嗣	南信	Top Stone
10	賜 正憲	南信	アザリー飯田

④ トレセンデー、トレセンマッチデー

○ トレセンデー 5月12日(日) 9月8日(日)、10月15日(火)、10月21日(月)、
11月10日(日)、2014年2月9日(日) 3月9日(日)

○ トレセンマッチデー 4月28日(日) 5月26日(日) 7月28日(日) 8月10日(土)11日(日)
9月22日(日) 10月27日(日) 11月24日(日) 2014年2月23日(日)

※トレセンデーは4地区での練習会・選考会、マッチデーは、4地区対抗戦

4地区トレセン U-13 のべ活動回数57回 選手1,634名 指導者363名

U-14 のべ活動回数60回 選手1,696名 指導者363名

U-15 のべ活動回数58回 選手1,491名 指導者355名

⑤ 12ブロックトレセン(U-12)

U-12、U-11、U-10 4月～H25 3月

12ブロック U-10 のべ活動回数193回 選手3,753名、指導者403名

U-11 のべ活動回数224回 選手3,982名 指導者492名

U-12 のべ活動回数259回 選手4,555名 指導者569名

⑦ キッズエリートU-9

日 程 25年 4月～26年 3月 毎月1回

場 所 長野県フットボールセンター、千曲市サッカー場

(3) 北信越・ナショナルトレセン等県外派遣事業

① ナショナルトレセンU-14中日本前期

日 程 5月16日(木)～19日(日)

場 所 石川県和倉温泉

参加選手

U-14 新井光(AC長野パルセイロ) 湯澤佑太(高陵中学校) 東城雅也(FC CEDAC)

U-13 池田裕太郎(AC長野パルセイロ) 上田 凌(松本山雅FC)

② ナショナルトレセンU-14後期 地域対抗戦

日 程 11月21(木)～24日(日)

場 所 大阪府 堺市 J-GREEN堺

参加選手 新井 光、山口亮太(以上2名 AC長野パルセイロ) 東城雅也(FC CEDAC)

③ ナショナルトレセンU-12

日 程 前期 9月7日(土)、8日(日) 後期 10月11日(金)～14日(月)

場 所 前期 富山南総合運動公園 後期 富山フットボールセンター

参加選手

中野昭彦、樋口大輝(以上アンテロープ塩尻)、伊藤めぐみ(女子:FC.SWAN)

木間皓太郎(FC.AVANZA松本) 池田歩樹(GK:吉田少年サッカークラブ)

小林 樹(FCシンカーズ) 千葉岳士(フォルツァ松本)

④ U-12北信越トレセン東海遠征

日 程 12月14日(土)15日(日)

場 所 静岡県掛川市

参加選手

中野昭彦、樋口大輝(以上アンテロープ塩尻)、伊藤めぐみ(女子:FC.SWAN)

木間皓太郎(FC.AVANZA松本) 池田歩樹(GK:吉田少年サッカークラブ)

小林 樹(FCシンカーズ) 千葉岳士(フォルツァ松本)

⑤ 北信越U-16トレセンリーグ(前期)

日 程 1節 4月14日(日) 会場 フットボールセンター ●0-5新潟

2節 4月28日(日) 会場 アルビレヅジ ○1-0石川

3節 5月19日(日) 会場 和倉温泉G ○6-0福井

4節 6月9日(日) 会場 富山日医工 ○1-0富山

試合結果 3勝1敗 3位(得失点差による)

	新潟	富山	長野	石川	福井	勝点	得失差	順位
新潟		●1-2	○5-0	○3-2	○3-0	9	+8	1
富山	○2-1		●0-1	○3-1	○3-1	9	+4	2
長野	●0-5	○1-0		○1-0	○6-0	9	+3	3
石川	●2-3	●1-3	●0-1		○5-2	6	-1	4
福井	●0-3	●1-3	●0-6	●2-5		0	-14	5

⑥ 北信越U-16トレンシーグ(後期)

日程 2014年 3月15日(土)16日(日)

場所 聖籠スポーツセンターアルビレッジ(新潟)

参加選手 近藤悠大(東海大三) 中村倅輔(長野日大)

橋場祐輝(松商学園) 北原史弥(伊那北) 矢澤忠晃(飯田風越)

古市真也、池上雄太、中村亮太、高橋晟弥(松本山雅U-18)

藤森亮志、小林祐太(上田西) 田中 凌(長野吉田)

山崎隆史、高松大輔、網倉将希、小野 巧、宮崎 優(松本県ヶ丘)

試合結果

●1-2新潟県 △1-1石川県 ○3-0福井県

富山県戦は悪天候のため中止

⑦ 北信越U-15トレンシーグ

日程 11月31日(土)12月1日(日)

場所 新潟 柏崎刈羽びあパーク

参加選手

1	GK	山田哲也	上田ジェンシャン	11	MF	山崎 昂	松本山雅FC
2	DF	高井悠登	アルフト安曇野	12	DF	河地迅也	アルフト安曇野
3	DF	徳武 廉	東北中学校	13	DF	唐木恵嗣	Top Stone
4	DF	卯花飛来	中野エスペランサ	14	MF	小林航也	東北中学校
5	DF	土屋元紀	サームFC	15	GK	丸山聡太郎	下諏訪社中学校
6	MF	麻田将吾	アルフト安曇野	16	MF	由井丈也	上松中学校
7	MF	賜 正憲	アサリ-飯田	17	MF	稲垣 紘	みゆき野FC
8	MF	中沢広野	AC長野ハルセイロ	18	MF	山口尚志	松本山雅FC
9	FW	小松 蓮	松本山雅FC	19	MF	山崎博輝	サームFC
10	MF	糊澤健太	AC長野ハルセイロ	20	MF	丸山皓雅	裾花中学校

試合結果

	新潟	富山	長野	石川	福井	勝点	得失差	順位
新潟		○1-0	○2-0	○3-0	○6-0	12	+12	1
富山	●0-1		●0-1	●1-2	○4-2	3	-1	4
長野	●0-2	○1-0		○3-0	○2-0	9	+4	2
石川	●0-3	○2-1	●0-3		○4-0	6	-1	3
福井	●0-6	●2-4	●0-2	●0-4		0	-14	5

スタッフ 監督: 渋川宗宣、コーチ: 中澤真明、伊藤岳彦、今井健輔、宮本達也

⑧ 甲信越静U-16大会

日 程 平成26年3月23日(月)～25日(水)

場 所 静岡県掛川市 エコパ競技場ほか

参加選手

GK	梶葉 貴裕	松本県ヶ丘高校	高1	169	61
DF	徳武 廉	東北中学校	中3	167	61
DF	清水 広夢	創造学園高校	高1	168	62
DF	北原 真人	創造学園高校	高1	168	56
DF	鎌倉 雅也	原中学校	中3	170	63
DF	唐木 恵嗣	Top Stone	中3	173	61
DF	古河 寅生	松商学園高校	高1	170	54
MF	尾川 慎吾	松商学園高校	高1	171	56
MF	山口 尚志	松本山雅 U15	中3	157	50
MF	大澤 奨吾	創造学園高校	高1	165	56
MF	山崎 昂	松本山雅 U15	中3	162	49
MF	中沢 広野	AC長野パルセイロ JrY	中3	162	48
MF	丸山 皓雅	裾花中学校	中3	170	56
MF	小林 航也	東北中学校	中3	174	60
GK	丸山 聡太郎	下諏訪社中学校	中3	176	68
MF	吉森 賢太	東京都市大学塩尻高校	高1	170	64
FW	小松 蓮	松本山雅 U15	中3	179	72
FW	岩本 新	東北中学校	中3	166	58
FW	島立 聖也	東海大学第三高校	高1	165	52
FW	山下 翔太	創造学園高校	高1	165	62

試合結果

△1-1新潟 ○3-0山梨 ●0-4静岡 4県中 3位

⑨ U-14北信越トレセン・北信越GKキャンプ併行開催

日 程 10月26日(土)27日(日)

場 所 和倉温泉グラウンド(石川)

参加選手

U-13		U-14	
久保田 拓也	AC長野パルセイロ	新井 光	AC長野パルセイロ
青木 亜里磨	松本山雅 FC	山口 亮太	AC長野パルセイロ
松尾 拓樹	上松中学校	柳澤 慶吾	松本山雅 FC
清水 夢希	AC長野パルセイロ	高見澤 響	南長野 JYSC
上田 凌	松本山雅 FC	前島 皐月	松本山雅 FC
東城 雅也	F.C. CEDAC	湯澤 佑太	高陵中学校
加藤 和樹	松本山雅 FC	吉田 泰地	AC長野パルセイロ
牛越 大河	AC長野パルセイロ		

⑩ 北信越U-13トレセン対抗戦

日 程 7月27日(土) 28日(日)

場 所 新潟県 新井市総合グラウンド

参加選手

番	氏 名	チーム名	番	氏 名	チーム名
1	小山 智仁	AC長野パルセイロ	11	池田裕太郎	AC長野パルセイロ
2	金井 隆将	上田ジェンシャン	12	二木 七翼	AC長野パルセイロ
3	荻原 健吾	東御東部中	13	清水 夢希	AC長野パルセイロ
4	山浦 竜介	サームFC	14	久保田拓也	AC長野パルセイロ
5	尾美 光琉	FC Thinkers	15	松尾 拓樹	上松中
6	高橋 颯佑	FC Thinkers	16	上田 凌	松本山雅FC
7	赤塩 浩純	AC長野パルセイロ	17	青木亜里磨	松本山雅FC
8	金子 恭介	AC長野パルセイロ	18	加藤 和樹	松本山雅FC
9	宮川 遥貴	AC長野パルセイロ	19	下平 治輝	飯田緑ヶ丘中
10	児玉 滉斗	AC長野パルセイロ			

対抗戦結果 対石川県 ① ●2-4 ② ○5-1
 対福井県 ① ○4-0 ② ○2-1
 対新潟県 ① ●1-3 ② ●2-4
 対富山県 ① ○4-2 ② ○4-0

⑪ U-13北信越トレセン

日 程 2014年3月15日(土) 16日(日)

場 所 新潟市 グランセナスタジアム

参加選手

	Pos	氏名	学年	所属チーム
1	FP	中野昭彦	6	アンテロープ塩尻
2	FP	樋口大輝	6	アンテロープ塩尻
3	FP	千葉岳士	6	フォルツァ松本
4	FP	関島海斗	6	松本山雅
5	FP	竹内壮志	6	永明FC
6	GK	小澤悠真	6	松本山雅
7	DF	清水 諒也	1	AC長野パルセイロ
8	MF	久保田 拓也	1	AC長野パルセイロ
9	MF	松尾 拓樹	1	上松中学校
10	MF	池田 裕太郎	1	AC長野パルセイロ
11	FW	平澤 拓実	1	FC CEDAC
12	FP	東城 雅也	2	F.C. CEDAC
13	GK	富田 空	1	AC長野パルセイロ

⑫ U-12北信越トレセン

日 程 6月29日(土) 30日(日)

場 所 新潟県柏崎刈羽

場 所 富山南総合運動公園他

参加選手

中野昭彦、樋口大輝(アンテロープ塩尻) 関島海斗(松本山雅)

木間皓太郎、山田友輝(FC.AVANZA松本) 池田歩樹(GK:吉田少年サッカークラブ)

小林 樹(FCシンカーズ) 千葉岳士(フォルツァ松本) 竹内荘志(永明FC)

竹入陽太(リュシオ辰野) 佐藤秀也(軽井沢FCSS) 下平快人(昭和FC)

⑬ U-14県選抜強化遠征(フェルボール大会参加)

日 程 平成26年1月11日(土)~13日(月)

場 所 静岡県御殿場市・裾野市

参加選手

選手名	所属チーム	選手名	所属チーム
山口 亮太	AC長野パルセイロ	前島 皐月	松本山雅FC
稲葉 宏貴	南長野JYSC	長島 将太	FC ASA FUTURO
島田 直弥	AC長野パルセイロ	柳澤 慶吾	松本山雅FC
高見澤 響	南長野JYSC	井上 宙	FC ASA FUTURO
山中 麗央	AC長野パルセイロ	丸山 航平	AMBICIONE松本
義家 匠	AC長野パルセイロ	ホアンボンアントニ-賢ナナ	旭町中学校
小山 大輝	墨坂中学校	稲福 駿	アルティスタ
東城 雅也	FC CEDAC	細田 凌平	アルティスタ
塩原 悠大	AMBICIONE松本	瀬戸 匠海	辰野中学校
宮澤 遼	FC ASA FUTURO	柿本 歩	アザリー飯田
安永 岳斗	AMBICIONE松本	造船 寛生	高陵中学校
上条 誠道	FC ASA FUTURO	湯澤 佑太	高陵中学校

試合結果

1月11日(土) ●0-4横川武蔵野FC(予選リーグ) ○3-0京都J-マルカFC(F)

1月12日(日) ○2-0フェルボール(予選リーグ) ●0-1ヘミニス金沢FC

△2-2横川武蔵野FC(F) グループリーグ4位

1月13日(月) 4位トーナメント ○7-0ACアスミ

13位決定戦 ● 2-2(pk2-4)京都J-マルカFC 総合14位

⑭ U-13県選抜強化遠征(2013メリークリスマスU-13サッカー交流カーニバル)

日 程 12月21日(土)22日(日)23日(月)

場 所 山梨県南アルプス市 アルプスプラット他

参加選手

金井 隆将 FW 上田ジェンシャン 加藤 和樹 GK 松本山雅FC

荻原 健吾	DF	東御東部中学校	児玉 滉斗	DF	AC長野ハルセイロ
青木 優真	GK	M.A.C.SALTO	赤塩 浩純	DF	AC長野ハルセイロ
下平 治輝	MF	緑ヶ丘中学校	金子 恭介	DF	AC長野ハルセイロ
松尾 拓樹	MF	上松中学校	清水 諒也	DF	AC長野ハルセイロ
柰津 大翔	DF	アンテロプ塩尻 JY	清水 夢希	MF	AC長野ハルセイロ
細田 舜斗	DF	松本山雅 FC	平山 皐太	MF	AC長野ハルセイロ
上田 凌	MF	松本山雅 FC	久保田 拓也	MF	AC長野ハルセイロ
青木 亜里磨	FW	松本山雅 FC	鈴木 貴之	MF	須坂ヴェンセル
			池田裕太郎	MF	AC長野ハルセイロ

試合結果

12月21日(土)	●1-6山梨県U-13	○3-0新潟県U-13
12月22日(日)	○4-2フォルトナ	○1-0奈良YMCA
12月23日(月)	○2-1富山県U-13	●1-2ヴァンフォーレ

⑮ U-12大林カップin木島平

日 程 8月7日、8日、9日、10日

場 所 木島平サッカーパーク ほか

参加選手

U-12	U-11	U-10
竹入陽太	井口 昂音	横須賀 大夢
横須賀颯人	田中 聡	上原 星大
小林樹	風間 文哉	小山 朋輝
田中千太	成澤 慎	中村 優心
佐藤秀也	北澤 拓也	藤田 恭弥
山田友輝	花塚 尚生	辻陽大
清水祐之介	宮嶋 航大	三浦 瑠晟
千葉岳土	舟木 涉	武藤 宜文
遠藤光真	原田 隼輔	高橋 爽太
中野昭彦	松澤 凱	陶山 空
樋口大輝	宮下 豪也	成川 大芽
笠原大和	金子 陵悟	川畑 創平
吉澤郁海	岡崎 和輝	高橋 透生
高野樹	百瀬 舟人	坂本 輝宏
佐貫翔	和田 蒼汰	久保山 陽平
橋本怜弥	木下 稜太	久保 夏輝
三田幸望	両角 開	原田 光聖
山本想	岡庭 将吾	宮澤 樹
小沢亮太	篠田 武琉	関口 晃輔
		荻原 颯

試合結果

U-12 予選リーグ

○4-3横浜FC強化 ○7-1川崎フロンターレ ○4-0名古屋グランパス ●2-5FC東京深川

○2-0FC東京RED 4勝1敗 2位

上位リーグ

○2-0FC東京アミノ ○8-1FC東京BLUE △1-1浦和レッズ ●1-3FC東京深川

●1-2FC東京RED 2勝2敗1分 総合4位(10チーム中)

U-11 予選リーグ

●1-3浦和レッズ △2-2横浜FCアドヴァンス ●2-7横浜FC強化 ○3-2名古屋グランパス三好

●0-5FC東京アドヴァンス ○1-0FC東京深川 ●3-5FC東京アミノ 2勝4敗1分 6位

下位トーナメント

●2-4FC東京アミノ ○5-2名古屋グランパス三好 総合7位(8チーム中)

U-10 予選リーグ(2回戦総当たり)

●5-6横浜FCアドヴァンス ●0-4横浜FC強化 ●1-4FC東京アドヴァンス

○3-2横浜FCアドヴァンス ●2-6横浜FC強化 ●1-6FC東京アドヴァンス

1勝5敗 4位

順位決定トーナメント

○3-2横浜FC強化 ●1-5FC東京アドヴァンス 最終順位2位

⑩ U-12関東選抜大会

日程 12月7日(土) 8日(日)

場所 茨城県ひたちなか市

参加選手

1	GK	伊藤慶太郎	(鎌田 SSS)	13	FP	竹内壮志	(永明 FC)
2	FP	吉江紫苑	(フォルツァ松本)	14	FP	本多涼祐	(岡谷東部)
3	FP	関島海斗	(松本山雅)	15	FP	飯田吉之助	(富士見 FC)
4	FP	堀口世奈	(松本山雅)	16	FP	遠藤光真	(池田 SSS)
5	FP	山田友輝	(FC AVANZA)	17	FP	小林丈太郎	(アルフト安曇野)
6	FP	清水祐之介	(鎌田 SSS)	18	FP	小林昂生	(昭和 FC)
7	FP	千葉岳士	(フォルツァ松本)	19	FP	下平快人	(昭和 FC)
8	FP	大澤真之助	(鎌田 SSS)	20	FP	小西陽向	(NPIC)
9	FP	橋本怜弥	(上田ジェンシャン)	21	FP	吉澤郁海	(NPIC)
10	FP	小林樹	(FC シンカース)	22	FP	高野樹	(上田ジェンシャン)
11	FP	佐貫翔	(上田ジェンシャン)	23	GK	小澤悠真	(松本山雅)
12	FP	筒井隆之	(フォルツァ松本)	24	GK	池田歩樹	(吉田サッカークラブ)

試合結果

12月7日(土)予選リーグ

●0-5東京都U-12 △2-2群馬TC ○3-1福島TC 順位 1勝1敗1分 グループ2位
12月8日(日)決勝リーグ
●0-1山梨TC-G ●0-3宮城県選抜 順位 2敗 グループ3位

(4) GKプロジェクト

① GKスクール

日 程 4月～12月 月1回程度

場 所 県内4地区 長野県フットボールセンター、千曲市サッカー場、golフットサルパーク(佐久)

2. 指導者養成事業

(1) 指導者研修会

① 第6回フットボールカンファレンスNAGANO2014

日 程 2014年1月25日(土)、26日(日)

場 所 松本大学

参加者 171名 スタッフ30名

② 47FAインストラクター研修会

日 程 11月17日(土) 場 所 松本深志高校

参加者 インストラクター7名

③ GK指導者講習会

期 日 11月 9日(土)

場 所 フットボールセンター

参加者 30名

④ リフレッシュ研修会

期日 5月12日(日) 場所 豊科公民館 受講者 30名

期日 7月14日(日) 場所 菅平サニアパーク 受講者 7名

期日 8月24日(日) 場所 富士通総合グラウンド 受講者 12名

期日 9月22日(日) 場所 富士通総合グラウンド 受講者 18名

期日 9月28日(土) 場所 ホテルブエナビスタ 受講者 11名

期日 11月 9日(日) 場所 フットボールセンター 受講者 30名

期日 11月24日(日) 場所 松本深志高校 受講者 6名

期日 12月23日(月) 場所 松本深志高校 受講者 19名

⑤ トレセンスタッフ研修会

日 程 4月13日(土) 2014年 2月 8日(土)

場 所 長野県フットボールセンター

⑥ 4種リーグ参加チーム指導者研修会

未実施

- ⑦ ナショナルトレセン伝達講習 U-12ナショナルトレセン・U-14ナショナルトレセン
26年度事業として、平成26年4月13日に実施

(2) 公認コーチ(C/D)養成講習会

① C級コーチ養成講習会

【東信コース】

日 程 11/23(土),12/1(日),12/8(日),12/14(土),12/22(日),1/5(日),1/19(日)、2/1(土)

場 所 上田第6中学校

受講者 13名 合格者13名

【北信コース】

日 程 11月24日(日) 12月1日(日) 12月15日(日) 12月21日(土) 平成26年1月5日(日)
1月12日(日) 2月2日(日) 2月11日(火)

場 所 長野市立北部中学校、富士通総合グラウンド

受講者 14名 合格者14名 ※ キッズリーダー講習会併設

【南信コース】

日 程 11/17(日) 12/1(日) 12/8(日) 12/15(日) 12/22(日) 平成26年1/19(日)
2/2(日) 2/16(日) 3/2(日・追試)

場 所 豊丘村立豊丘中学校

受講者 9名 合格者9名

【中信コース】

日 程 平成26年 1/11(土) 1/18(土) 1/19(日) 2/2(日) 2/16(日) 2/23(日)
3/2(日) 3/9(日) 3/13(木)追試

場 所 創造学園高校、FBC、松本深志高校 ほか

受講者 16名 合格者15名 1名保留 ※ キッズリーダー講習会併設

② D級コーチ養成講習会

【南信コース】

日 程 10月13日(土)14日(日)

場 所 豊丘村立豊丘中学校

受講者 5名 合格5名

【中信コース】

日 程 H26 2月1日(土)2月2日(日)

場 所 安曇野市立豊科南中学校

受講者 25名 合格者25名

【北信コース】

日 程 H26 2月15日(日) 22日(日)

場 所 長野市立東北中学校

受講者 15名 合格者15名

(3) 公認コーチ(A/B)トライアルリフレッシュ講習会

① A/B級トライアル

日 程 11月17日(土) 場 所 あがたの森多目的グラウンド

2月8日(土) 場 所 フットボールセンター ※ 大雪のため中止

3月30日(日) 場 所 飯田工業高校体育館

受講者 A級 藤原祐也 川本歩央 富松清次

B級 望月ブダイ 真田浩平 高橋公明 高木大輔

神田 翔 中島誠司 小林健二 手塚慎吾

A級トライアル受講者3名は、北信越A級トライアルに参加。

藤原祐也 A級受講推薦者に決定

B級受講者8名 長野県協会からの推薦枠でB級受講者推薦者に決定。

3. その他(会 議)

① 技術委員会

第1回4月29日(日) 第2回6月30日(日) 第3回9月23日(月・祝日) 第4回12月14日(日)

第5回2月23日(日)

カンファレンス準備会議 12月23日(月) 平成26年1月

場 所 長野県フットボールセンター、アルウィン会議室ほか

② ユース部会

第1回7月8日(日) 第2回9月23日(月・祝日) 第3回12月22日(日)

場 所 長野県フットボールセンター、アルウィン会議室

③ 指導部会

11月17日(土) 場 所 松本深志高校

④ トレセン代表者会議

平成26年 2月8日(土) ※大雪のため中止

⑤ 審判委員会とのディスカッション(長野育成ビジョン達成のための連携事業)

未実施

審判委員会

1. 審判技術養成事業

(1) 各種大会への審判員派遣

① サッカー(日本協会関係)

- a 日本フットボールリーグ(JFL) 3月～11月(南長野17試合) 2級審判員34名派遣
- b プレナスチャレンジリーグ(女子) 4月～ 9月(南長野13試合) 2級審判員39名派遣
- c なでしこカップ 8月4日INAC神戸vs伊賀FC(アルウィン)
山際順義、青木聡志、児玉貴彦 派遣
- d 第92回天皇杯 8月31日パルセイロvsトヨタ蹴球団(佐久陸上)
児玉貴彦、松本瑛右、森 広導 派遣
9月7日松本山雅 vs ザスパクサツ(アルウィン)
福田紀幸 派遣
- d ジュースカップ 10月20日松本山雅vs京都サンガ(アルウィン)
松本瑛右、福田紀幸、山辺雅司、千野浩良 派遣

② 北信越協会関係(男子)

- a 第39回北信越フットボールリーグ 4月14日～7月28日(松本他28試合)
- b 第38回北信越大学サッカーリーグ 5月 4日～11月10日(松本13試合)
- c 第11回U-18プリンスリーグ 4月13日～9月21日(松本他15試合)
- d 第36回北信越チャレンジリーグ 10月20日、11月10日、17日(中野他3試合)
- e 第5回北信越U-15リーグ 4月27日～11月2日(松本他12試合)
- f 第17回北信越クラブユースU-18 5月25日～26日、6月1日～2日(松本5試合)
- g 第43回北信越自治体職員大会 6月15日～16日(飯田市12試合)
- h 第49回北信越高校総体サッカー競技大会 6月14日～16日(新潟県開催)
- i 第48回北信越社会人サッカー選手権大会 8月 2日～ 4日(福井県開催)
- j 第34回北信越国民体育大会(サッカー競技) 8月16日～18日(新潟県開催)
- k 第20回北信越クラブチーム選手権大会 9月14日～15日(長野県開催)

※1級、2級、3級審判員385名派遣

③ 北信越協会関係(女子)

- a 第34回北信越国民体育大会(サッカー競技) 8月16日～18日 (新潟県開催)
- b 第18回全日本女子U-15北信越大会 6月 1日～2日、9日(松本6試合)
- c 第22回北信越大学女子選手権大会 10月26日～27日、11月3日(松本4試合)

※2級、3級審判員40名派遣

④ 県協会関係

- a 各種大会に1、2、3級審判員350名派遣

(2) フットサル・ビーチサッカー競技会への審判員の派遣

① 日本協会関係

- a 第29回全国選抜フットサル選手権大会 9月21日～23日(岩手県開催) 派遣なし
- b 全国ビーチサッカー選手権大会2013 10月18日～20日(沖縄県開催) 成田和彦 派遣

② 北信越協会関係

- a 第11回北信越フットサルリーグ 6月23日・9月15日・1月12日
- b 第9回全日本大学フットサル北信越大会 7月 6日～ 7日(富山県開催) 派遣なし
- c 第29回選抜北信越大会 8月 3日～ 4日(長野県開催)
F2級・F3級審判員 のべ25名派遣
- d 第10回全日本女子フットサル北信越大会 9月21日～22日(新潟県開催)
滝澤正、武藤泰寛 派遣
- e 第19回全日本フットサル選手権北信越大会 1月24日～25日(石川県開催)
成田和彦、松崎浩太郎、坂田高士、荒井厚 派遣
- f 第19回全日本ユースU-15選手権北信越大会 12月7日～8日(長野県開催)
F2級・F3級審判員 のべ56名派遣
- g 全国ビーチサッカー選手権北信越大会 8月24日～25日(新潟県開催)
成田和彦、坂田高士 派遣
- h 第4回全日本女子ユースU-15北信越大会 11月30日～12月1日(富山県開催)
坂田高士、武藤泰寛 派遣

③ 県協会関係

- a 各種大会にF2級、3級審判員を のべ226名派遣

(3)各種研修会への派遣

<サッカー研修会>

① 日本協会関係

- a 全国高等学校総合体育大会審判員研修会 8月 1日～ 7日 (福岡県開催)
松本瑛右、山辺雅司 派遣
- b 全国クラブユースU-15サッカー大会 8月13日～16日 (北海道開催)
木内岳彦、山辺雅司 派遣

② 北信越協会関係

- a 北信越2級審判員研修会 6月14日～16日 (新潟県)[北信越高校総体]
2級審判員7名 参加
- b " 8月16日～18日 (新潟県)[北信越国体]
2級審判員19名 参加
- c " 3月 8日～ 9日 (富山県) [2級審判員研修会]
2級審判員24名 参加
- d 北信越審判トレセン 4月～12月(北信越各県) 8回開催 山際順義 参加
- e 北信越強化審判員集合研修会 4月20日～21日(石川県) [北信越大学リーグ]
大峽 諭 参加
- f " 5月25日～26日(富山県)[北信越大学総理大臣杯] 大峽 諭 参加
- g " 7月31日～8月2日(福井県) [北信越社会人大会] 大峽 諭 参加
- h " 8月16日～18日(新潟県)[北信越国体:成年男子] 大峽 諭 参加
- i 北信越強化審判員見極め研修会 11月2日～ 3日(新潟県)[北信越大学リーグ]
児玉貴彦、山際順義 参加

- j 北信越育成審判員集合研修会 6月14日～16日(新潟県)[北信越高校総体]
児玉貴彦、寺嶋正樹、山際順義、松本瑛右、福田紀幸 参加
- k // 8月16日～18日(新潟県)[北信越国体:少年・女子]
福田紀幸、松本瑛右、山際順義、青木聡志 参加
- l 北信越強化審判員見極め研修会 9月14日～15日(長野県)[北信越クラブ選手権]
児玉貴彦、山際順義 参加

③ 県協会関係

- a シーズン前2級審判員研修会 4月6日(アルウィン) 2級審判員27名 参加
- b 2級審判員体力測定 11月17日・11月24日他(松本陸上) 15名 参加

<フットサル・ビーチサッカー研修及び講習会 男子>

① 日本協会関係

- a F2級審判インストラクター-認定講習会 12月14日～15日(埼玉県) 長野県参加者なし
- b F1級審判員候補者研修会 3月27日～30日(東京都) 松崎浩太郎 参加
- c F2級審判員強化研修会 1月10日～12日(三重県) 長野県参加者なし

② 北信越協会関係

- a F1級審判員候補者集合研修会 10月6日・11月4日(石川県) 松崎浩太郎 参加
- b F2級審判インストラクター-更新講習会 10月27日(富山県) 中村保志、成田和彦、高橋千景 参加
- c F2級審判員認定講習会 12月 7日～ 8日(長野県)
森 広導、大久保徹弘、大久保稔彦 長野県受験者3名昇級
各県で実施
- d F2級審判員更新講習会

③ 県協会関係

- a F2級審判員更新講習会 12月～2月(長野市他) 更新者:17名

<サッカー研修会 女子>

① 日本協会関係

- a 全国高校総体サッカー競技(女子) 8月 4日～8月 7日(佐賀県開催) 長野県参加者なし
- b S2級女子審判員指導育成研修会 1月4日～7日(静岡県) 長野県参加者なし

② 北信越協会関係

- a 北信越S2級審判員研修会 6月 未開催
- b // 6月14日～16日(新潟県)[北信越高校総体:女子] 長野県参加者なし
- c // 8月17日～19日(福井県)[北信越国体:女子] 西山学美 参加
- d // 9月14日～16日(富山県)[全日本女子北信越大会] 志賀保夫 参加
- e // 11月16日～17日(富山県)[富山県U-17リーグ] 長野県参加者なし
- f // 3月 8日～ 9日(富山県)[2級審判員研修会] 西山学美 参加

③ 県協会関係

- a S2～4級審判員研修会 7月27日、11月16日(アル芝他)女子20名参加

<審判指導者研修会>

① 日本協会関係

a 全国Sインストラクター-研修会 7月28日～8月 3日(全日本少年大会・静岡県)
長野県参加者なし

b ビーチサッカーFIFAコーチングコース 10月16日～20日(全国ビーチ・沖縄県)
成田和彦 参加

② 北信越協会関係

a 北信越Sインストラクター-研修会 6月14日～16日(新潟県)[北信越高校総体] 3名参加
b " 8月16日～18日(新潟県)[北信越国体] 7名参加
c " 3月 8日～ 9日(富山県)[2級インストラクター-研修会] 12名参加
d S2級インストラクター-認定審査 6月15日～16日(長野県)[北信越自治体大会]
森 隆二、塩澤明英 長野県受験者2名昇級
e 北信越審判トレセン 4月～12月(北信越各県) 長野県参加者なし

③ 県協会関係

a 長野県Sインストラクター-研修会(会議) 5月19日(アルウィン) 26名参加
10月26日(アルウィン) 25名参加
b 長野県Sインストラクター-更新講習会 11月23日(アルウィン) 15名参加
c 長野県審判トレセン(SI3取得) 11月23日(アルウィン) 2名参加

<上級審判員育成研修会>

① S・F1級、2級受験者の強化 1級受験者:2名 2級受験者:S4名、F3名
② 北信越強化審判員と長野県強化(育成)審判員の審判割当て 強化:1名 育成:6名
③ S上級審判員養成講座の開催(審判セミナー) 4月～3月 12回開催(松本FBC) 16名参加
④ F3級審判員強化特別コースの開催 4月～11月 3名参加

<新規取得及び昇級講習会>

① S2級審判員認定審査 前期(4月～9月):1名昇級 後期(7月～12月):昇級なし
② S3級審判員昇級講習会 11月～12月(体力・筆記試験)、5月～10月(実技試験)
受験者98名 昇級者44名
③ S3級審判員昇級者研修会 11月17日(塩尻市) 36名参加
12月 8日(長野市) 12名参加
④ S3級審判員昇級講習会〔特別コース〕 6月～10月 受験者4名 昇級者4名
⑤ S4級審判員取得講習会 12月～6月 10回開催 : 1,010名合格
⑥ S4級審判員取得講習会〔ユース対象〕 1月～2月 12回開催 : 1,760名合格
⑦ F3級審判員昇級講習会 9月22日・12月 7日(体力・筆記試験)／10月～ 1月(実技試験)
申込み17名 昇級者7名
⑧ F3級審判員昇級者研修会 2月15日(長野市) 3名参加
2月16日(長野市) 4名参加
⑨ F4級審判員取得講習会 2月～5月 3回開催 : 162名合格

<更新講習会>

① S3級審判員更新講習会 9月～2月 8回開催 更新者: 820名

- ② S4級審判員更新講習会 9月～2月 9回開催 更新者:940名
- ③ JFAラーニングS4級審判員更新講習会 10月～2月(WEB) 更新者:2,666名
- ④ F3級審判員更新講習会 11月～12月 7回開催 更新者:41名
- ⑤ F4級審判員更新講習会 12月～1月 7回開催 更新者:36名
- ⑥ JFAラーニングF4級審判員更新講習会 10月～2月(WEB)更新者:391名

<ユース審判員及び女子審判員の研修>

- ① ユース3級審判員(20歳以下)研修会 実技指導 5月～7月 1名
全日本少年サッカー選手権大会審判派遣 7月28日～8月3日(静岡県) 笠原健稔君 参加
- ② 女子1級・2級審判員の養成指導 各種大会、研修会に派遣
- ③ 女子3級・4級審判員の育成
ガールズレフェリーフェスティバル 7月27日(アル芝) 少年・女子30名参加
11月16日(アルウィン) 女子 7名参加
- ④ その他、女子審判員に関する事業の開催

<サッカー、フットサル審判アセッサー派遣>

- ① 各種大会での審判員の評価及び指導(北信越、長野県) 延べ約270名派遣
- ② 各種講習会への講師の派遣(長野県) 延べ約130名派遣

<サッカー、フットサル昇級試験受験者の指導>

- ① S, F1級受験者:男子1名、女子1名 S2級受験者:4名 F2級受験者:3名

<サッカー、フットサルインストラクター受験者の指導>

- ① S2級インストラクター:2名 F2級インストラクター:なし
S3級インストラクター:2名 F3級インストラクター:なし

<審判交流会の開催>

9月14日(松本FBC)

約50名参加

規律・フェアプレー委員会

1. 競技会開催事業

(1)大会の視察

2種: 高校総体県大会、高校サッカー選手権大会、高窓宮リーグ(6/1, 11/3, 11/23)

3種: 高円宮リーグ県2部、クラブユース選手権大会、(6/2, 6/9、)

4種: 全日本少年サッカー大会(6/15)

(2)フェアプレーデーの開催

FIFAフェアプレーデーを本年度も実施した。9月一週目

(3)警告・退場処分選手・監督の裁定

県内で退場処分となった選手・監督に対して必要に応じて規律・フェアプレー委員会を開催して裁定を行った。

3種・4種規律フェアプレー委員会及び審判・指導者事情聴取(6/20, 6/25,

7/26, 8/5, 10, 26)

(4)種別による出場停止者の調査報告

1種・・・35件 2種・・・38件 3種・・・5件 4種・・・1件 女子・・・1件

指導者及びチーム・・・1件

指導者(2014年3月より継続調査)・・・1件

会議

(1)委員会委員長会議の開催

平成26年2月23日 フットボールセンター

(2)北信越規律委員長会議

北信越2級審判、インストラクター、規律委員長会議(H26 3/8 9富山県)

北信越国体・北信越規律委員長会議(H25 8/16.17.18 新潟県)

その他

規約・規程のルール改正 2013年12月(2014年4月から)

(1)出場停止のルール変更、差別、不服申立、懲罰の改訂 FIAFからの提言

(2)組織の改編 JFAからの方向性 司法の独立を目指す 規律委員会、裁定委員会、

不服申立委員会の分割 専門委員会:リスペクト・フェアプレー委員会

医事委員会

1. 競技会開催事業

(1) 各種別の県選手権決勝や北信越大会への医師または看護師派遣を行った。

① 長野県大会決勝

1種: 長野県サッカー選手権大会 アルウィン 8/25、

社会人サッカー大会 松本市S 6/23

2種: 全国高等学校サッカー選手権長野県大会 アルウィン 11/3

3種: クラブユース県大会 派遣依頼なし

4種: 全日本少年サッカー大会長野県大会 アルウィン 6/16

女子: 全日本女子サッカー選手権長野県大会 アルウィン 7/15 看護師

シニア: シニア40長野県大会決勝トーナメント アル芝 6/9

② 北信越大会

2種: 高円宮杯プリンスリーグU-18北信越大会 アル芝、松本市S, 広域、茅野陸上

4/13~9/21 14試合 全て看護師

社会人: 35マスターズ北信越大会決勝 松本市S 6/16

(2) 国体合宿や遠征時にトレーナーの派遣を行った。

2. 育成強化事業

(1) 指導者啓発、障害予防

大学女子、3種のクラブチームに、FIFA推奨のF-MARC11+の紹介、普及を行った。

(2) トレーナー活動

トレーナー部の再編(公認AT, 理学療法師、看護師、柔整師、鍼灸師、栄養師を含む)

トレーナー研修として養成講習会開催(中信スポーツ医会講演兼用) 9/28

(3) ホームページ更新

サッカーにかかわるチーム指導者や親への正しいサッカー医学啓発のために、ホームページの更新を行った。

(4) 松本山雅FC、のホームゲームの会場ドクター斡旋協力 21試合

天皇杯会場ドクター協力 佐久 8/31、アルウィン 9/7

なでしこリーグ協力アルウィン 8/4 松田直樹3回忌メモリアルマッチ協力アルウィン8/2

(5) 技術部指導者ならびに県協会理事対象のAED講習会を行った。アルウィン会議室2/23

国体委員会

1. 育成強化事業

(1) 北信越国体への代表チームの派遣

①会場：新潟県新発田市、聖籠町

(成年男子、少年男子：五十野公園陸上競技場・サンスポーツランド、女子：スポアイランド聖籠、)

②期間：2013年8月16日(金)～18日(日)

③結果：別紙による。

女子が東京国体代表権を獲得した。

(2) 本国体への代表チームの派遣

①会場（成年男子） 三鷹市、調布市、町田市、多摩市

（女子） 八王子、調布、清瀬、日の出町

（少年男子） 文京区、北区、府中市

②競技日程

総合開会式：9月28日 調布市

競技期間：2013年9月29日(日)～10月2日(水)（成年男子）

：2013年9月30日(月)～10月2日(水)（女子）

：2013年9月29日(日)～10月3日(木)（少年男子）

③女子チームの結果：

1回戦 長野県1-2大阪府（前半0-0、後半1-1）

延長(前半0-0、後半0-1)

(3) 国体強化のための各種大会への参加

①強化練習・合宿

成年男子：4月28日～8月9日の延べ10日間実施した。

女子：4月29日～9月26日まで、延べ19日間実施した。(予選まで13日)

少年：4月7日～8月15日まで、延べ5日間実施した。

②強化試合

成年男子：7月15日(対松本大学)

女子：8月15日(対新潟医療福祉大)

少年：4月14日～8月6日(U16北信越トレセンリーグ参加、山梨・群馬選抜・川崎

フロンターレ：計7試合)

(4) 北信越国体、東京国体の視察

北信越国体視察：2013年8月16日(金)～18日(日) 1名

東京国体視察：2013年9月29日(日)～9月30日(日) 2名

施設委員会

1. 競技会開催事業

(1) ゴールの配備

- ① 千曲市大西グラウンドに少年用ゴール1対を配備した。
今後、少年の大会使用時に活用される。
- ② 伊那市美和湖芝生グラウンドに一般用ゴール1対を配備する補助をおこなった。
同グラウンドは伊那市サッカー協会主導の元、利用計画・利用方法について立案・実施していることに鑑み、追加配備の補助をおこなうこととした。これにより、一般用ピッチ2面での大会実施が可能となる。

(2) 県内施設拡充への対応

- ① 南長野運動公園に建設中のスタジアムについて、サイドスタンド席を個別化するため設計変更について要望書を提出した。
- ② 今後の長野県における施設整備を見据え、県外の先進施設の視察をおこなった。
 - a 大阪府堺市『J-GREEN SAKAI ナショナルトレーニングセンター』
 - b 兵庫県神戸市『御崎公園球技場(ノエビアスタジアム)』

(3) 施設調整

- ① 県の施設及びフットボールセンター、あがた運動公園、千曲市サッカー場の年間利用計画に基づく協会内調整を行った(12月、1月に実施)。
- ② アルウィンおよび芝生グラウンドの利用について、他団体(ラグビー協会、アメリカンフットボール)との調整を実施した。

社会人委員会

1. 競技会開催事業

(1)第18回長野県サッカー選手権大会

① 概要

第93回天皇杯全日本サッカー選手権大会の予選会を兼ねた、第1種・第2種登録チームを対象とした競技会の開催及び競技運営を行うもの。

a 主催／主管：長野県サッカー協会／長野県選手権実施委員会

b 共催：NHK長野支局、信濃毎日新聞社

c 開催期間：平成25年4月7日(日)～8月25日(日)

d 場所：松本平広域公園球技場(アルウィン)他

e 結果：優勝 AC長野パルセイロ 準優勝 FC上田ジェンシャン

：天皇杯1回戦 AC長野パルセイロ 4-1 トヨタ蹴球団(愛知県代表)

：天皇杯2回戦 AC長野パルセイロ 2-0 名古屋グランパス(J1)

：天皇杯3回戦 AC長野パルセイロ 0-0(PK4-2) ギラヴァンツ北九州(J2)

：天皇杯4回戦 AC長野パルセイロ 1-2 横浜F・マリノス(J1)

(2)第49回全国社会人サッカー選手権長野県大会

① 概要

社会人連盟加盟チームを対象とした競技会の開催及び競技運営を行うもの。

a 主催／主管：長野県サッカー協会／長野県社会人サッカー連盟

b 開催期間：平成24年11月4日(日)～平成25年6月23日(日)

c 場所：松本市営サッカー場他

e 結果：優勝 アルティスタ東御 準優勝 FCアビエス

：北信越大会(松本広域公園サッカー場)

1回戦 アルティスタ東御 0-2 Japanサッカーカレッジ(新潟県代表)

(3)第20回全国クラブチームサッカー選手権長野県大会

① 概要

クラブチームを対象とした競技会の開催及び競技運営を行うもの。

a 主催／主管：長野県サッカー協会／長野県社会人サッカー連盟

b 開催期間：平成25年5月5日(日)～8月11日(日)

c 場所：松本広域公園サッカー場他

e 結果：優勝 YSエストレーラ 準優勝 中野エスペランサ

北信越大会(松本広域公園サッカー場)

準決勝 YSエストレーラ 1-1(PK10-9) Libertad fc(富山県代表)

決勝 YSエストレーラ 6-3 ジョカトーレ高岡(前年度優勝)

全国大会(岐阜県大垣市他)

1回戦 YSエストレーラ 5-1 大垣.FCコーガンズ(開催地／大垣)

準々決勝 YSエストレーラ 2-1 RAJILFC東三河(東海／愛知)

準決勝 YSエストレーラ 2-1 東京蹴球団(関東／東京)

決勝 YSEストレラ 0-1 龍野フットボールクラブ(関西/兵庫)

(4)長野県地区リーグ決勝大会

① 概要

長野県リーグ昇格をかけて、県内4地区(北信・東信・中信・南信)のリーグ優勝チームによる競技会の開催及び競技運営を行うもの。

a 主催/主管:長野県サッカー協会/長野県社会人サッカー連盟

b 開催期間 :平成25年9月22日(日)~10月20日(日)

c 場所 :松本広域公園サッカー場他

e 結果 :第1位 AVANT佐久平FC(東信) 第2位 白馬AlagrandeFC(中信)

第1位、第2位チームは県リーグ2部へ自動昇格

(5)第1回長野県マスターズフットボールリーグ(0-35)

a 主催/主管:長野県サッカー協会/長野県社会人サッカー連盟

b 開催期間 :平成25年9月7日(土)~11月23日(日)

c 場所 :松本広域公園サッカー場他

e 結果 :第1位 セレソン長野 第2位 中野エスペランサ

第1位、第2位チームは、平成26年6月に開催される北信越予選会に出場

(6)J・JFL運営支援

松本山雅FC、AC長野パルセイロのホームゲームの運営支援を行った。(記録、運営補助等)

※ 関連事業

(1)第39回北信越フットボールリーグ

① 主催/主管:北信越サッカー協会/北信越フットボールリーグ運営委員会

② 開催期間 :平成25年4月14日(日)~7月28日(日)

③ 場所 :北信越各県競技場

④ 結果 :本県参加チーム1部

ARTISTA東御・第3位 FCアンテロープ塩尻・第4位

:2部 FC上田ジェンシャン・第1位 FCアビエス・第5位

FC上田ジェンシャンは1部昇格

(2)北信越チャレンジリーグ2013

① 主催/主管:北信越サッカー協会/北信越社会人サッカー連盟

② 開催期間 :平成25年10月13日(日)~11月17日(日)

③ 場所 :北信越各県競技場

④ 参加チーム:各県フットボールリーグ優勝チーム

⑤ 結果 :本県参加チーム 中野エスペランサ・第3位

(3)第1回北信越チャレンジトーナメント

① 主催/主管:北信越サッカー協会/北信越社会人サッカー連盟

② 開催期間 :平成25年9月22日(日)~10月6日(日)

③ 場所 :北信越各県競技場

④ 参加チーム:各県フットボールリーグ第2位チーム

⑤ 目的:北信越各県リーグのレベル向上と、北信越フットボールリーグの試合運営の理解、各チームの運営能力の向上を目指すもの。

⑥ 結果:本県参加チーム 1回戦 MACSALTO 0-3 LionPower小松(石川県)

(4)日本スポーツマスターズ 2013 サッカー競技 北信越予選会

① 概要

0-35を対象にしたマスターズ北信越予選会の開催及び競技運営を行うもの。

a 主催/主管:北信越サッカー協会・北信越社会人サッカー連盟/長野県サッカー協会他

b 開催期間 :平成25年6月15日~6月16日

c 場所 :松本市営サッカー場

e 結果 :優勝 セレソン長野 準優勝 福井フェニックスFC

優勝したセレソン長野は全国大会に出場し、第3位

(5)2013長野県フットボールリーグ

① 概要

長野県リーグ所属チーム(1部・2部)による競技会の開催及び競技運営を行うもの。

a 主催/主管:長野県サッカー協会/長野県リーグ運営委員会

b 開催期間 :平成25年4月~9月

c 場所 :長野県内各地競技場

e 結果 :1部優勝 中野エスペランサ 準優勝 MACSALTO

:2部優勝 アルティスタグランデ 準優勝 吉田SC

(6)4地区(北信・東信・中信・南信)サッカーリーグ

① 概要

県内4地区リーグ所属チームによる競技会の開催及び競技運営を行うもの。

a 主催/主管:長野県サッカー協会/各地区リーグ運営委員会

b 開催期間 :平成25年4月~9月

c 場所 :長野県内各地競技場

e 結果 :北信優勝 バイオレッツ 東信優勝 AVANT佐久平FC

:中信優勝 白馬AlagrandeFC 南信優勝 NAVIO IIDA

2. 審判技術養成

(1)マッチコミッショナー関連事業

① 養成

マッチコミッショナー研修会への参加

・平成25年4月6日(土)開催(富山県総合運動公園陸上競技場)

② 取得・更新

新規取得及び更新研修会の開催

・平成25年5月19日(日)開催(アルウィン)

3. その他

(1)スカウティング事業

北信越大会、全国大会の視察、大会役員の派遣を行った。

- ① 北信越国体
 - ・平成25年8月17日～19日(福井県テクノポート福井他)
- ② 第49回全国社会人サッカー選手権北信越大会
 - ・平成25年8月2日～4日(福井県テクノポート福井)
- ③ 第20回全国クラブチームサッカー選手権全国大会
 - ・平成25年11月2日(大垣市)

(2)委員会の開催

社会人委員会の開催(8月・12月・2月)

学生委員会

1. 競技会開催事業

(1) 第41回北信越大学サッカーリーグ

- ① 5/4(土)10:15 松本大学0-8北陸大学(松商学園総合グラウンド)
- ② 5/4(土)13:30 信州大学0-5新潟経営大学(松商学園総合グラウンド)
- ③ 5/18(土)10:15 松本大学0-0新潟大学(松商学園総合グラウンド)
- ④ 5/18(土)13:30 信州大学4-1金沢学院大学(松商学園総合グラウンド)
- ⑤ 5/25(土)10:15 松本大学3-0信州大学(松商学園総合グラウンド)
- ⑥ 6/29(土)10:15 松本大学2-2新潟医療福祉大学(松商学園総合グラウンド)
- ⑦ 6/29(土)13:30 信州大学1-7金沢星稜大学(松商学園総合グラウンド)
- ⑧ 10/6(日)10:15 松本大学1-5金沢星稜大学(松商学園総合グラウンド)
- ⑨ 10/6(日)13:30 信州大学3-4新潟医療福祉大学(松商学園総合グラウンド)
- ⑩ 10/19(土)11:15 信州大学1-4松本大学(松商学園総合グラウンド)

リーグ入れ替え戦

- ① 11/10(日)10:15 信州大学3-0福井大学(松商学園総合グラウンド)

最終成績

- 1位:北陸大学、2位:新潟経営大学、3位:金沢星稜大学、4位:新潟医療福祉大学
5位:松本大学、6位:信州大学(入れ替え戦の結果、1部残留)
7位:金沢学院大学(入れ替え戦の結果、2部降格)、8位:新潟大学(2部降格)

(2) 2013年度北信越学生サッカー選手権大会兼第37回総理大臣杯全日本大学サッカートーナメント 北信越大会

- ① 6/8(土)10:15 松本大学4-1富山大学(松商学園総合グラウンド)
- ② 6/8(土)13:30 信州大学4-6金沢工業大学(松商学園総合グラウンド)

最終成績

- ・松本大学:決勝トーナメント準々決勝敗退(ベスト8)
- ・信州大学:決勝トーナメント1回戦敗退

(3) 第37回長野県学生サッカーリーグ(夏季)

- ① 2013年6月~7月の中で3日間を予定していましたが、実施を見送りました。

(4) 第37回長野県学生サッカーリーグ(冬季)

- ① 2014年2月~3月の中で3日間を予定していましたが、実施を見送りました。

シニア委員会

1. 競技会開催事業

(1) 全国シニア(40歳以上)サッカー大会

① 長野県大会予選リーグ

日程: 6月 2日

会場: 中野市サッカー場、千曲市サッカー場、長野県フットボールセンター(2)

参加: 13チーム

② 長野県大会決勝トーナメント

日程: 6月 9日

会場: アルウィン芝

結果: 優勝 アルフット安曇野シニア

準優勝 松本山雅FCマスターズ

3位 アビエスシニア、上田大星 SC

* 優勝の1チームが北信越大会へ出場

③ 北信越大会

日程: 7月20日～21日

会場: 石川県 根上サッカーラグビー場

結果: 優勝 アルフット安曇野シニア(長野県代表)

準優勝 富一ふじの会(富山県代表)

* 優勝の1チームが北信越代表として全国大会へ出場

④ 全国大会

日程: 11月9日～11日

会場: 大阪府Jグリーン堺

結果: 北信越代表アルフット安曇野シニアは勝ち点7で予選リーグ1位突破

アルフット安曇野シニア1-1 広島フォーティズ(中国)

アルフット安曇野シニア2-0 FCプリメロ福島レジント(東北)

アルフット安曇野シニア1-0 Docon Jack(北海道)

* 準決勝で群馬県渋川FCにPK戦5:4で敗れ3位入賞が確定

第1回全国シニア(40歳以上)サッカー大会 final

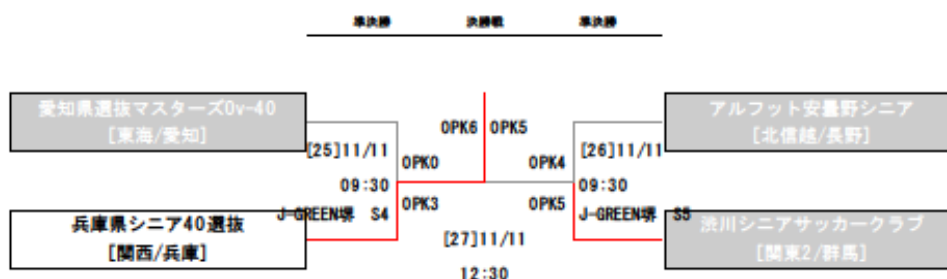

(2)全国シニア(50歳以上)サッカー大会

①長野県大会

日程:平成24年11月 20日、27日
会場:長野県フットボールセンターほか
結果:優 勝 アルフット安曇野シニア
準優勝 FCリョウ

* 優勝チームが長野県代表として北信越大会へ出場

②北信越大会

日程:4月20日～21日
会場:石川県和倉温泉多目的グラウンド
結果:優 勝 アルフット安曇野シニア(長野県代表)
準優勝 石川50選抜(石川県)

* 優勝チームが北信越代表として全国大会へ出場

③全国大会

日程:6月29日～7月1日
会場:静岡県藤枝市 藤枝総合運動公園ほか
結果:北信越代表アルフット安曇野シニアは2年連続、全国3位入賞
アルフット安曇野シニア1-0 京都府シニア50
アルフット安曇野シニア3-0 鹿児島 SFC50
アルフット安曇野シニア3-0 帯広五十雀 SC
準決勝
アルフット安曇野シニア0-3 東京トヨペットクラブ

第12回全国シニア (50歳以上) サッカー大会 final

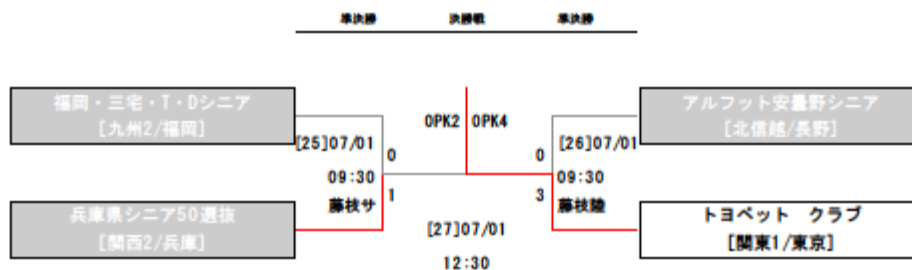

(3)全国シニア(60歳以上)サッカー大会

①北信越大会

日程:4月20日～21日
会場:石川県和倉温泉多目的グラウンド
結果:優 勝 信州シニア60選抜(長野県)

②全国大会

日程:5月25日～27日

会場：秋田県 仁賀保グリーンフィールド

結果：信州シニア60は1勝1敗1分けで予選リーグ敗退。

第13回全国シニア（60歳以上）サッカー大会 groupB 勝敗表

チーム名	埼玉シニア60	名古屋500クロウズクラブ	信州シニア60選抜	SUPER GOAL3	勝点	得点	失点	得失	順位
埼玉シニア60		1 〇 0	2 〇 0	1 〇 0	9	4	0	+4	1
名古屋500クロウズクラブ	0 ● 1		0 △ 0	6 〇 0	4	6	1	+5	2
信州シニア60選抜	0 ● 2	0 △ 0		1 〇 0	4	1	2	-1	3
SUPER GOAL3	0 ● 1	0 ● 6	0 ● 1		0	0	8	-8	4

(4)シニア(70歳以上)サッカーフェスティバル

日程：5月25日～27日

会場：秋田県 仁賀保グリーンフィールド

結果：北信越ロイヤル連合 0-6 兵庫県シニア選抜70

北信越ロイヤル連合 0-0 福島シニア70

北信越ロイヤル連合 0-1 静岡県選抜70

* 北信越ロイヤル連合は5県の70代選手の連合チーム。

シニア（70歳以上）サッカーフェスティバル groupD 勝敗表

チーム名	兵庫県シニア70選抜	静岡県選抜	北信越ロイヤル連合	福島シニア70	勝点	得点	失点	得失	順位
兵庫県シニア70選抜		1 〇 0	6 〇 0	7 〇 0	9	14	0	+14	1
静岡県選抜	0 ● 1		1 〇 0	6 〇 0	6	7	1	+6	2
北信越ロイヤル連合	0 ● 6	0 ● 1		0 △ 0	1	0	7	-7	3
福島シニア70	0 ● 7	0 ● 6	0 △ 0		1	0	13	-13	4

※ 関連事業(長野県シニアサッカー連盟主催の大会等)

(1)各地区35リーグ

①南信35リーグ

会場：伊那陸上競技場ほか

参加：9チーム

* 長野県シニアサッカー連盟南信支部が主管

②中信35リーグ

会場:松本市グランドほか

参加:21チーム

*長野県シニアサッカー連盟中信支部が主管

(2)北信越35カップ

①長野県大会

結果:優勝 アルフト安曇野シニア

準優勝 リベルテシニア

*アルフト安曇野シニアが長野県代表として北信越大会に出場

②北信越35カップ

日程:10月19日～20日

会場:石川県和倉温泉多目的グランド

結果:優勝 アルフト安曇野シニア(長野県)

準優勝 プリマヴェーラ入善(富山県)

3位 県庁シニア(石川県)

(3)北信越45カップ

日程:10月19日～20日

会場:富山県滑川市 日医エスポーツアカデミー

結果:優勝 ハマーズ(新潟県)

準優勝 アルフト安曇野シニア(長野県)

第3位 北斗キッカーズ(富山県)

(4)北信越55カップ

日程:11月16日～17日

会場:石川県和倉温泉多目的グランド

結果:優勝 いなのかんたろう(長野県)

準優勝 魚津FCオールスターズ(富山県)

第3位 ピュアーズ(新潟県)

(5)北信越65カップ

日程:11月16日～17日

会場:石川県和倉温泉多目的グランド

結果:優勝 信州惑々SC(長野県)

準優勝 富山県選抜(富山県)

第3位 石川65選抜(石川県)

(6)NS45リーグ

夏場のナイター開催 長野県フットボールセンター

長野県全域から45歳以上の10チームが参加

結果:優勝 アルフト安曇野シニア

準優勝 FCリョウ

第3位 大町シニア

(7)松本市長杯

日程:10月13日～14日

会場：長野県フットボールセンター他

結果：優 勝 アルフット安曇野シニアA

準優勝 アルフット安曇野シニアB

第3位 アビエスシニア

(8)2014シニア50長野県予選会

日程：11月17日、24日

会場：長野県フットボールセンターほか

結果：優 勝 アルフット安曇野シニア

準優勝 FCリョウ

第3位 いなのかんたろう

※アルフット安曇野シニアが2014年シニア50長野県代表として北信越大会に出場。

以 上

2種委員会

1. 競技開催事業

- (1) 第92回全国高校サッカー選手権大会長野県大会 8月下旬～11月上旬 アルウィン 他
- (2) 高円宮杯U-18サッカーリーグ長野県リーグ(1部2部3部4部)3月上旬～12月上旬
県内高校グラウンドおよび県内公共施設
- (3) 長野県U-18チャンピオンシップ(選手権優勝チームvsリーグ最上位チーム) 11月下旬
- (4) 各種大会視察(北信越国体・高校選手権・甲信越静U-16大会)
競技運営や試合形式等視察し県内大会の改善や競技力向上に役立てる

県代表チームの激励応援
- (5) 各種大会のプログラム作成および結果の整理をし、長野県高校サッカー記録集を作成
- (6) 県内高校サッカー顧問総会・研修会の開催 2月8日(土)
各種情報の共有と指導の向上を目指す

競技規則の改正点の復習と審判技術の向上のための研修

2. 育成強化事業

- (1) U-16県選抜チームの練習会
選手および指導者の強化研修目的で実施
- (2) 地区トレセンの開催
技術委員会に協力し選手の指導、運営に協力する

※ その他

- (1) 4地区においてユース審判4級取得講習会を審判委員会に開催していただき、講習会の補助を行った

高円宮杯U-18サッカーリーグ2013 長野県リーグ 1部 結果

	上田	上田西	日大	美須々	都市大	松商	県ヶ丘	創造2	勝点	勝数	分数	負数	得点	失点	得失点差	順位
上田		3○1 3○0	1●6 1△1	2△2 6○1	1△1 1○0	2○0 0△0	4○1 0●1	4○2 3○0	28	8	4	2	31	16	15	2
上田西	1●3 0●3		2△2 2○1	6○3 0●1	1○0 4○1	1△1 2●3	3○0 4●5	2△2 2○1	21	6	3	5	30	26	4	4
長野日大	6○1 1△1	2△2 1●2		8○0 7○0	2●3 1●4	1●4 2●10	2●4 2○1	0△0 5○1	18	5	3	6	40	33	7	6
松本美須々ヶ丘	2△2 1●6	3●6 1○0	0●8 0●7		0●2 0●6	1●4 1●4	2●4 1△1	4△4 0●5	6	1	3	10	16	59	-43	8
都市大塩尻	1△1 0●1	0●1 1●4	3○2 4○1	2○0 6○0		3○1 1△1	1△1 1○0	2○0 4○0	27	8	3	3	29	13	16	3
松商学園	0●2 0△0	1△1 3○2	4○1 10○2	4○1 4○1	1●3 1△1		1○0 3○2	4○1 2○1	30	9	3	2	38	18	20	1
松本県ヶ丘	1●4 1○0	0●3 5○4	4○2 1●2	4○2 1△1	1△1 0●1	0●1 2●3		3○0 3○0	20	6	2	6	26	24	2	5
創造学園 2nd	2●4 0●3	2△2 1●2	0△0 1●5	4△4 5○0	0●2 0●4	1●4 1●2	0●3 0●3		6	1	3	10	17	38	-21	7

順位決定方法:勝点>得失点差>得点>勝数>当該成績>抽選の順

高円宮杯U-18サッカーリーグ2013 長野県リーグ 2部 結果

	上田東	伊那北	松商2	松工	風越	小諸商	東海2	豊科	勝点	勝数	分数	負数	得点	失点	得失点差	順位
上田東		1●2 0●2	6○1 2○1	3○0 5○1	0●2 6○0	5○1 4○0	1△1 1●2	1○0 4○2	28	9	1	4	39	15	24	1
伊那北	2○1 2○0		2△2 3○2	1●4 0●1	0△0 5○2	1△1 2○1	2●3 3○1	2○1 1○0	27	8	3	3	26	19	7	2
松商学園 2nd	1●6 1●2	2△2 2●3		2○1 1△1	9○0 0●2	1○0 7○1	5○0 2●3	2○1 2●3	20	6	2	6	37	25	12	4
松本工業	0●3 1●5	4○1 1○0	1●2 1△1		1△1 1○0	4○1 4●7	1●2 3○2	1○0 2●4	20	6	2	6	25	29	-4	5
飯田風越	2○0 0●6	0△0 2●5	0●9 2○0	1△1 0●1		3○2 1○0	1△1 2○1	1○0 0●6	21	6	3	5	15	32	-17	3
小諸商業	1●5 0●4	1△1 1●2	0●1 1●7	1●4 7○4	2●3 0●1		1△1 2●3	0●2 0●5	5	1	2	11	17	43	-26	8
東海大 3 2nd	1△1 2○1	3○2 1●3	0●5 3○2	2○1 2●3	1△1 1●2	1△1 3○2		3△3 1●4	19	5	4	5	24	31	-7	7
豊科	0●1 2●4	1●2 0●1	1●2 3○2	0●1 4○2	0●1 6○0	2○0 5○0	3△3 4○1		19	6	1	7	31	20	11	6

順位決定方法:勝点>得失点差>得点>勝数>当該成績>抽選の順

高円宮杯U-18サッカーリーグ2013 長野県リーグ3部 Aブロック 結果

	岡谷東	須坂	清陵	市長野	県丘2	田川	赤穂	青峰	屋代	第一	辰野	〇長姫	勝点	勝数	分数	負数	得点	失点	得失点差	順位
岡谷東		1 △ 1	1 △ 1	1 ● 2	0 ● 1	0 ● 3	0 △ 0	2 ○ 1	2 △ 2	0 △ 0	1 △ 1	3 ○ 2	12	2	6	3	11	14	-3	8
須坂	1 △ 1		0 △ 0	1 ● 3	0 ● 2	2 ○ 1	0 ● 1	1 ● 2	1 ○ 0	0 ● 2	2 ○ 0	3 ○ 1	14	4	2	5	11	13	-2	7
諏訪清陵	1 △ 1	0 △ 0		2 △ 2	0 △ 0	0 ● 2	0 ● 3	5 ○ 1	5 ○ 2	0 △ 0	2 ○ 0	2 ○ 0	17	4	5	2	17	11	6	5
市立長野	2 ○ 1	3 ○ 1	2 △ 2		3 ○ 2	3 ○ 1	0 ● 2	4 ○ 0	0 ● 2	0 ● 3	2 ○ 0	1 ● 2	19	6	1	4	20	16	4	3
松本県ヶ丘2nd	1 ○ 0	2 ○ 0	0 △ 0	2 ● 3		0 ● 1	1 △ 1	2 ● 4	7 ○ 1	0 ● 2	0 △ 0	2 ○ 1	15	4	3	4	17	13	4	6
田川	3 ○ 0	1 ● 2	2 ○ 0	1 ● 3	1 ○ 0		1 ● 2	3 ○ 1	3 ● 4	0 ● 2	2 ○ 0	2 ○ 1	18	6	0	5	19	15	4	4
赤穂	0 △ 0	1 ○ 0	3 ○ 0	2 ○ 0	1 △ 1	2 ○ 1		2 ○ 1	2 ○ 0	1 △ 1	1 ○ 0	4 ○ 2	27	8	3	0	19	6	13	2
木曾青峰	1 ● 2	2 ○ 1	1 ● 5	0 ● 4	4 ○ 2	1 ● 3	1 ● 2		6 ○ 0	0 ● 3	5 ○ 1	0 ● 4	12	4	0	7	21	27	-6	9
屋代	2 △ 2	0 ● 1	2 ● 5	2 ○ 0	1 ● 7	4 ○ 3	0 ● 2	0 ● 6		0 ● 2	1 △ 1	2 ○ 1	11	3	2	6	14	30	-16	10
松本第一	0 △ 0	2 ○ 0	0 △ 0	3 ○ 0	2 ○ 0	2 ○ 0	1 △ 1	3 ○ 0	2 ○ 0		4 ○ 0	5 ○ 0	27	8	3	0	24	1	23	1
辰野	1 △ 1	0 ● 2	0 ● 2	0 ● 2	0 △ 0	0 ● 2	0 ● 1	1 ● 5	1 △ 1	0 ● 4		0 ● 1	3	0	3	8	3	21	-18	12
飯田〇IDE長姫	2 ● 3	1 ● 3	0 ● 2	2 ○ 1	1 ● 2	1 ● 2	2 ● 4	4 ○ 0	1 ● 2	0 ● 5	1 ○ 0		9	3	0	8	15	24	-9	11

順位決定方法：勝点>得失点差>得点>勝数>当該成績>抽選の順

高円宮杯U-18サッカーリーグ2013 長野県リーグ3部 Bブロック 結果

	蟻ヶ崎	都市2	吉田	中野西	弥生	明科	深志	飯田	俊英	千曲	山雅	上田2	勝点	勝数	分数	負数	得点	失点	得失点差	順位
松本蟻ヶ崎		1 ● 3	3 ○ 1	0 ● 2	3 ○ 0	5 ○ 1	1 △ 1	4 ○ 0	0 ● 1	4 ○ 1	0 ● 4	3 ○ 1	19	6	1	4	24	15	9	5
都市大塩尻2nd	3 ○ 1		7 ○ 0	1 △ 1	3 ○ 0	2 ○ 0	3 △ 3	4 ○ 0	3 ○ 1	3 ○ 1	1 △ 1	5 ○ 0	27	8	3	0	35	8	27	1
長野吉田	1 ● 3	0 ● 7		6 ○ 0	0 ● 1	7 ○ 2	0 ● 2	3 ○ 0	1 ● 2	2 ○ 0	0 ● 3	1 ○ 0	15	5	0	6	21	20	1	8
中野西	2 ○ 0	1 △ 1	0 ● 6		0 ● 2	4 ○ 1	2 ● 10	5 ○ 0	1 ● 2	2 ○ 1	0 ● 3	4 ○ 1	16	5	1	5	21	27	-6	7
伊那弥生ヶ丘	0 ● 3	0 ● 3	1 ○ 0	2 ○ 0		2 △ 2	1 ● 3	0 △ 0	1 △ 1	1 ○ 0	0 ● 1	1 ● 3	12	3	3	5	9	16	-7	9
明科	1 ● 5	0 ● 2	2 ● 7	1 ● 4	2 △ 2		1 ● 5	5 ○ 3	0 ● 2	3 △ 3	0 ● 10	0 ● 2	5	1	2	8	15	45	-30	11
松本深志	1 △ 1	3 △ 3	2 ○ 0	10 ○ 2	3 ○ 1	5 ○ 1		3 ○ 1	3 ○ 2	2 ● 6	2 ● 3	0 ● 3	20	6	2	3	34	23	11	4
飯田	0 ● 4	0 ● 4	0 ● 3	0 ● 5	0 △ 0	3 ● 5	1 ● 3		0 ● 4	1 ○ 0	0 ● 11	3 ● 5	4	1	1	9	8	44	-36	12
長野俊英	1 ○ 0	1 ● 3	2 ○ 1	2 ○ 1	1 △ 1	2 ○ 0	2 ● 3	4 ○ 0		0 ● 1	1 ○ 0	3 ○ 2	22	7	1	3	19	12	7	3
上田千曲	1 ● 4	1 ● 3	0 ● 2	1 ● 2	0 ● 1	3 △ 3	6 ○ 2	0 ● 1	1 ○ 0		2 ● 9	1 ● 3	7	2	1	8	16	30	-14	10
松本山雅	4 ○ 0	1 △ 1	3 ○ 0	3 ○ 0	1 ○ 0	10 ○ 0	3 ○ 2	11 ○ 0	0 ● 1	9 ○ 2		1 △ 1	26	8	2	1	46	7	39	2
上田2nd	1 ● 3	0 ● 5	0 ● 1	1 ● 4	3 ○ 1	2 ○ 0	3 ○ 0	5 ○ 3	2 ● 3	3 ○ 1	1 △ 1		16	5	1	5	21	22	-1	6

順位決定方法：勝点＞得失点差＞得点＞勝数＞当該成績＞抽選の順

高円宮杯U-18サッカーリーグ2013 長野県4部 東信地区

	岩村田	染谷丘	軽白東	小 諸	蓼 科	野沢北	野沢南	修学館	小 海	小商2	上田3	上西2	千曲2	上東2	地 環	勝点	勝数	分数	負数	得点	失点	得失点差	順位
岩 村 田		0 ● 4	7 ○ 2	3 ● 5	23 ○ 2	0 ● 2	9 ○ 0	3 ● 5	3 ○ 1	4 ○ 0	5 ○ 3	0 ● 4	10 ○ 2	4 ○ 0	8 ○ 2	27	9	0	5	79	32	47	4
上 田 染 谷 丘	4 ○ 0		4 ○ 0	1 △ 1	26 ○ 2	4 ○ 3	8 ○ 1	4 ○ 2	2 △ 2	4 ○ 0	2 ○ 1	1 ● 2	5 ○ 1	2 ○ 1	3 ○ 0	35	11	2	1	70	16	54	2
軽井沢・白田・東御	2 ● 7	0 ● 4		0 ● 9	9 ○ 1	3 ○ 2	1 ● 4	1 ● 2	2 △ 2	3 ○ 1	1 ● 3	1 ● 8	1 ● 3	0 ● 4	9 ○ 0	13	4	1	9	33	50	-17	12
小 諸	5 ○ 3	1 △ 1	9 ○ 0		21 ○ 0	1 △ 1	4 ○ 1	3 ○ 2	0 ● 3	10 ○ 1	2 ○ 1	4 △ 4	0 ● 4	4 ○ 2	8 ○ 0	30	9	3	2	72	23	49	3
蓼 科	2 ● 23	2 ● 26	1 ● 9	0 ● 21		2 ● 13	3 ● 17	0 ● 18	0 ● 7	1 ● 8	1 ● 15	2 ● 20	11 ○ 2	0 ● 15	5 ● 8	3	1	0	13	30	202	-172	15
野 沢 北	2 ○ 0	3 ● 4	2 ● 3	1 △ 1	13 ○ 2		4 ○ 1	1 ○ 0	2 ○ 0	1 ○ 0	1 ● 2	0 ● 1	3 ○ 1	0 ● 3	6 ○ 0	25	8	1	5	39	18	21	6
野 沢 南	0 ● 9	1 ● 8	4 ○ 1	1 ● 4	17 ○ 3	1 ● 4		0 ● 2	3 ○ 2	3 △ 3	2 ● 3	0 ● 5	4 ○ 0	0 ● 1	2 ● 4	13	4	1	9	38	49	-11	11
丸 子 修 学 館	5 ○ 3	2 ● 4	2 ○ 1	2 ● 3	18 ○ 0	0 ● 1	2 ○ 0		3 ○ 0	3 ○ 1	2 ○ 1	0 ● 7	0 ● 6	3 ○ 1	4 △ 4	25	8	1	5	46	32	14	7
小 海	1 ● 3	2 △ 2	2 △ 2	3 ○ 0	7 ○ 0	0 ● 2	2 ● 3	0 ● 3		2 ○ 1	0 ● 2	0 ● 4	1 ● 4	0 ● 8	3 ○ 0	14	4	2	8	23	34	-11	10
小 諸 商 業 2nd	0 ● 4	0 ● 4	1 ● 3	1 ● 10	8 ○ 1	0 ● 1	3 △ 3	1 ● 3	1 ● 2		1 ● 9	0 ● 7	2 ○ 1	0 ● 4	3 △ 3	8	2	2	10	21	55	-34	13
上 田 3rd	3 ● 5	1 ● 2	3 ○ 1	1 ● 2	15 ○ 1	2 ○ 1	3 ○ 2	1 ● 2	2 ○ 0	9 ○ 1		0 ● 2	4 ○ 3	4 ○ 1	14 ○ 3	27	9	0	5	62	26	36	5
上 田 西 2nd	4 ○ 0	2 ○ 1	8 ○ 1	4 △ 4	20 ○ 2	1 ○ 0	5 ○ 0	7 ○ 0	4 ○ 0	7 ○ 0	2 ○ 0		8 ○ 0	6 ○ 2	3 ○ 0	40	13	1	0	81	10	71	1
上 田 千 曲 2nd	2 ● 10	1 ● 5	3 ○ 1	4 ○ 0	2 ● 11	1 ● 3	0 ● 4	6 ○ 0	4 ○ 1	1 ● 2	3 ● 4	0 ● 8		4 ○ 0	13 ○ 0	18	6	0	8	44	49	-5	9
上 田 東 2nd	0 ● 4	1 ● 2	4 ○ 0	2 ● 4	15 ○ 0	3 ○ 0	1 ○ 0	1 ● 3	8 ○ 0	4 ○ 0	1 ● 4	2 ● 6	0 ● 4		5 ○ 0	21	7	0	7	47	27	20	8
地 球 環 境	2 ● 8	0 ● 3	0 ● 9	0 ● 8	8 ○ 5	0 ● 6	4 ○ 2	4 △ 4	0 ● 3	3 △ 3	3 ● 14	0 ● 3	0 ● 13	0 ● 5		8	2	2	10	24	86	-62	14

順位決定方法：勝点>得失点差>得点>勝数>当該成績>抽選の順

高円宮杯U-18サッカーリーグ2013 長野県4部 南信地区

	二葉	阿智	長姫2	岡工	岡谷南	上農	駒工	下農	向陽	諏訪実	松川	箕進	勝点	勝数	分数	負数	得点	失点	得失点差	順位
諏訪二葉		5○0	7○0	10○0	10○0	8○2	1△1	4○0	4○1	4○0	9○0	1○0	31	10	1	0	63	4	59	2
阿智	0●5		0●3	1●3	1●3	1●2	0●16	2●4	0●3	3●5	2●4	0●3	0	0	0	11	10	51	-41	12
飯田OIDE長姫2nd	0●7	3○0		4○1	3○1	0△0	0●6	0●1	3○2	1●4	1●2	0△0	14	4	2	5	15	24	-9	7
岡谷工業	0●10	3○1	1●4		0●7	0●2	0●18	0●3	2○1	2●6	0●2	1●2	6	2	0	9	9	56	-47	11
岡谷南	0●10	3○1	1●3	7○0		0●2	1●5	2○1	5○1	0●2	5○0	1○0	18	6	0	5	25	25	0	6
上伊那農業	2●8	2○1	0△0	2○0	2○0		1●4	0●3	1○0	2△2	3○1	2○1	20	6	2	3	17	20	-3	4
駒ヶ根工業	1△1	16○0	6○0	18○0	5○1	4○1		1○0	9○0	1○0	2○1	3○0	31	10	1	0	66	4	62	1
下伊那農業	0●4	4○2	1○0	3○0	1●2	3○0	0●1		0●2	0△0	4○0	2○0	19	6	1	4	18	11	7	5
下諏訪向陽	1●4	3○0	2●3	1●2	1●5	0●1	0●9	2○0		0●1	1△1	0●1	7	2	1	8	11	27	-16	10
諏訪実業	0●4	5○3	4○1	6○2	2○0	2△2	0●1	0△0	1○0		0●3	2○0	20	6	2	3	22	16	6	3
松川	0●9	4○2	2○1	2○0	0●5	1●3	1●2	0●4	1△1	3○0		2●3	13	4	1	6	16	30	-14	9
箕輪進修	0●1	3○0	0△0	2○1	0●1	1●2	0●3	0●2	1○0	0●2	3○2		13	4	1	6	10	14	-4	8

順位決定方法：勝点>得失点差>得点>勝数>当該成績>抽選の順

高円宮杯U-18サッカーリーグ2013 4部北信Aリーグ 結果

TEAM	長野西	篠ノ井	高専	吉田2	松代	長工	坂城	須坂東	立志館	勝点	勝数	分数	負数	得点	失点	得失点差	順位
長野西		2 〇 0	3 〇 0	2 〇 0	4 〇 0	2 △ 2	5 〇 0	2 〇 0	4 〇 2	22	7	1	0	24	4	20	1
篠ノ井	0 ● 2		1 〇 0	7 〇 0	6 〇 1	3 〇 2	12 〇 0	0 △ 0	6 〇 0	19	6	1	1	35	5	30	2
長野高専	0 ● 3	0 ● 1		2 △ 2	2 〇 0	0 ● 3	15 〇 1	3 〇 2	4 〇 2	13	4	1	3	26	14	12	4
長野吉田2nd	0 ● 2	0 ● 7	2 △ 2		4 〇 2	1 ● 2	2 〇 0	0 ● 3	5 〇 1	10	3	1	4	14	19	-5	6
松代	0 ● 4	1 ● 6	0 ● 2	2 ● 4		2 △ 2	6 〇 1	0 ● 2	4 〇 2	7	2	1	5	15	23	-8	7
長野工業	2 △ 2	2 ● 3	3 〇 0	2 〇 1	2 △ 2		9 〇 0	4 〇 0	3 〇 1	17	5	2	1	27	9	18	3
坂城	0 ● 5	0 ● 12	1 ● 15	0 ● 2	1 ● 6	0 ● 9		0 ● 3	0 ● 2	0	0	0	8	2	54	-52	9
須坂東	0 ● 2	0 △ 0	2 ● 3	3 〇 0	2 〇 0	0 ● 4	3 〇 0		5 〇 1	13	4	1	3	15	10	5	5
中野立志館	2 ● 4	0 ● 6	2 ● 4	1 ● 5	2 ● 4	1 ● 3	2 〇 0	1 ● 5		3	1	0	7	11	31	-20	8

順位決定方法：勝点>得失点差>得点>勝数>当該成績>抽選の順

高円宮杯U-18サッカーリーグ2013 4部北信Bリーグ 結果

TEAM	日大2	県長野	長野南	更科農	長野東	市立2	須園芸	俊英2	勝点	勝数	分数	負数	得点	失点	得失点差	順位
長野日大2nd		0 △ 0	3 〇 0	0 ● 1	0 ● 2	3 〇 1	6 〇 1	8 〇 0	13	4	1	2	20	5	15	2
県立長野	0 △ 0		0 ● 1	5 〇 3	3 〇 1	3 〇 0	6 〇 1	4 〇 0	16	5	1	1	21	6	15	1
長野南	0 ● 3	1 〇 0		2 〇 1	0 △ 0	2 △ 2	2 〇 1	0 ● 1	11	3	2	2	7	8	-1	5
更科農業	1 〇 0	3 ● 5	1 ● 2		0 ● 3	0 ● 2	0 ● 1	2 〇 1	6	2	0	5	7	14	-7	6
長野東	2 〇 0	1 ● 3	0 △ 0	3 〇 0		0 ● 2	6 〇 1	6 〇 1	13	4	1	2	18	7	11	4
市立長野2nd	1 ● 3	0 ● 3	2 △ 2	2 〇 0	2 〇 0		11 〇 0	2 〇 1	13	4	1	2	20	9	11	3
須坂園芸	1 ● 6	1 ● 6	1 ● 2	1 〇 0	1 ● 6	0 ● 11		1 ● 3	3	1	0	6	6	34	-28	8
長野俊英2nd	0 ● 8	0 ● 4	1 〇 0	1 ● 2	1 ● 6	1 ● 2	3 〇 1		6	2	0	5	7	23	-16	7

順位決定方法：勝点>得失点差>得点>勝数>当該成績>抽選の順

高円宮杯U-18サッカーリーグ2013 4部 北信 1~4位順位決定リーグ

TEAM		長野西	県長野	篠ノ井	日大2	勝点	勝数	分数	負数	得点	失点	得失点差	順位
長野西	A1位		0 ● 4	1 ○ 0	0 ● 3	3	1	0	2	1	7	-6	3
県立長野	B1位	4 ○ 0		3 ○ 1	2 ○ 1	9	3	0	0	9	2	7	1
篠ノ井	A2位	0 ● 1	1 ● 3		0 ● 2	0	0	0	3	1	6	-5	4
長野日大2nd	B2位	3 ○ 0	1 ● 2	2 ○ 0		6	2	0	1	6	2	4	2

順位決定方法：勝点>得失点差>得点>勝数>当該成績>抽選の順

高円宮杯U-18サッカーリーグ2013 4部 北信1~4位順位決定リーグ

節	月日	キックオフ	チーム	スコア	チーム	会場
1	8/24 9/29	10:00	長野西	0 - 3	長野日大2nd	県立長野
		12:00	県立長野	3 - 1	篠ノ井	
2	9/46 10/20	10:00	長野西	1 - 0	篠ノ井	県立長野
		12:00	県立長野	2 - 1	長野日大2nd	
3	9/22	10:00	長野西	0 - 4	県立長野	長野日大
		12:00	篠ノ井	0 - 2	長野日大2nd	

高円宮杯U-18サッカーリーグ2013 4部 北信順位決定トーナメント

5~8位決定トーナメント

会場：長野高専

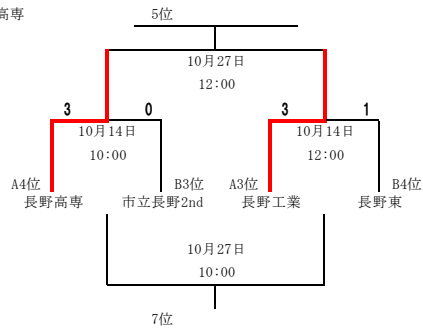

北信地区 最終順位

- 1位 県立長野
- 2位 長野日大2nd
- 3位 長野西
- 4位 篠ノ井
- 5位
- 6位
- 7位
- 8位
- 9位 須坂東
- 10位 長野南
- 11位 更級農業
- 12位 長野吉田2nd
- 13位 松代
- 14位 中野立志館
- 15位 長野俊英2nd
- 16位 須坂園芸
- 17位 坂城

9~12位決定トーナメント

会場：更科農業(8/24)

未定(10/27)

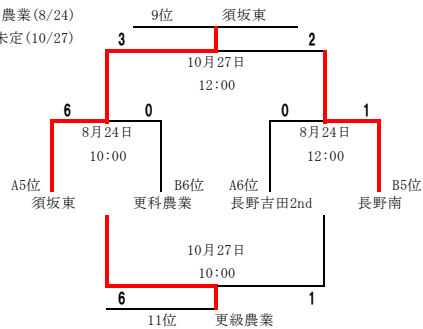

13~16位決定トーナメント

会場：中野立志館

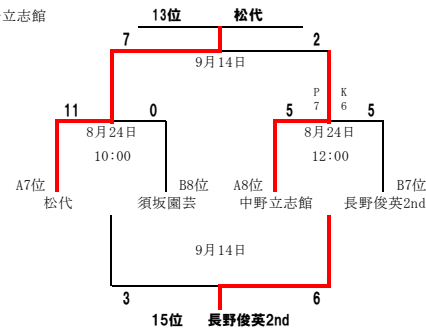

高円宮杯U-18サッカーリーグ2013 長野県リーグ4部 中信

	梓川	カエルズ	大町	志学館	穂高商	松商3	第一2	美須2	山雅2	南農	勝点	勝数	分数	負数	得点	失点	得失点差	順位
梓川		2△2	2△2	0●9	4○3	0●4	0●3	0●5	2●3	0●2	5	1	2	6	10	33	-23	8
カエルズ																		
大町	2△2	2●5		1●2	12○1	2△2	5○3	1△1	0●8	2●3	12	3	3	3	30	24	6	6
志学館			5○2															
穂高商				1●2	4○2	2●4	0●5	1●2	0●7	0●6	4	1	1	7	13	36	-23	9
松商3	2△2	2●5		2●3	7○0	0●1	2○0	0△0	1△1	2○1	20	6	2	1	26	6	20	3
第一2	9○0	2○1	3○2															
美須2																		
山雅2				0●7	0●9	1●9	1●9	1●4	0●13	1●5	0	0	0	9	9	67	-58	10
南農	3●4	1●12	2●4	0●7		0●9	1●9	1●4	0●13	1●5	0	0	0	9	9	67	-58	10
松商学園3rd	4○0	2△2	4○2	1○0	9○0		1○0	5○3	0●3	3○2	22	7	1	1	29	12	17	2
松本第一2nd	3○0	3●5	5○0	0●2	9○1	0●1		0●1	1●3	6○2	12	4	0	5	27	15	12	5
松本美須ヶ丘2nd	5○0	1△1	2○1	0△0	4○1	3●5	1○0		1●2	3○1	17	5	2	2	20	11	9	4
松本山雅U18・2nd	3○2	8○0	7○0	1△1	13○0	3○0	3○1	2○1		3○2	25	8	1	0	43	7	36	1
南安曇農業	2○0	3○2	6○0	1●2	5○1	2●3	2●6	1●3	2●3		12	4	0	5	24	20	4	7

順位決定方法：勝点>得失点差>得点>勝数>当該成績>抽選の順

平成25年度 第92回全国高校サッカー選手権大会長野県大会

優勝：松商学園高等学校（3年ぶり13回目）

準優勝：東京都市大学塩尻高等学校

第3位：上田西高等学校

：東海大学附属第三高等学校

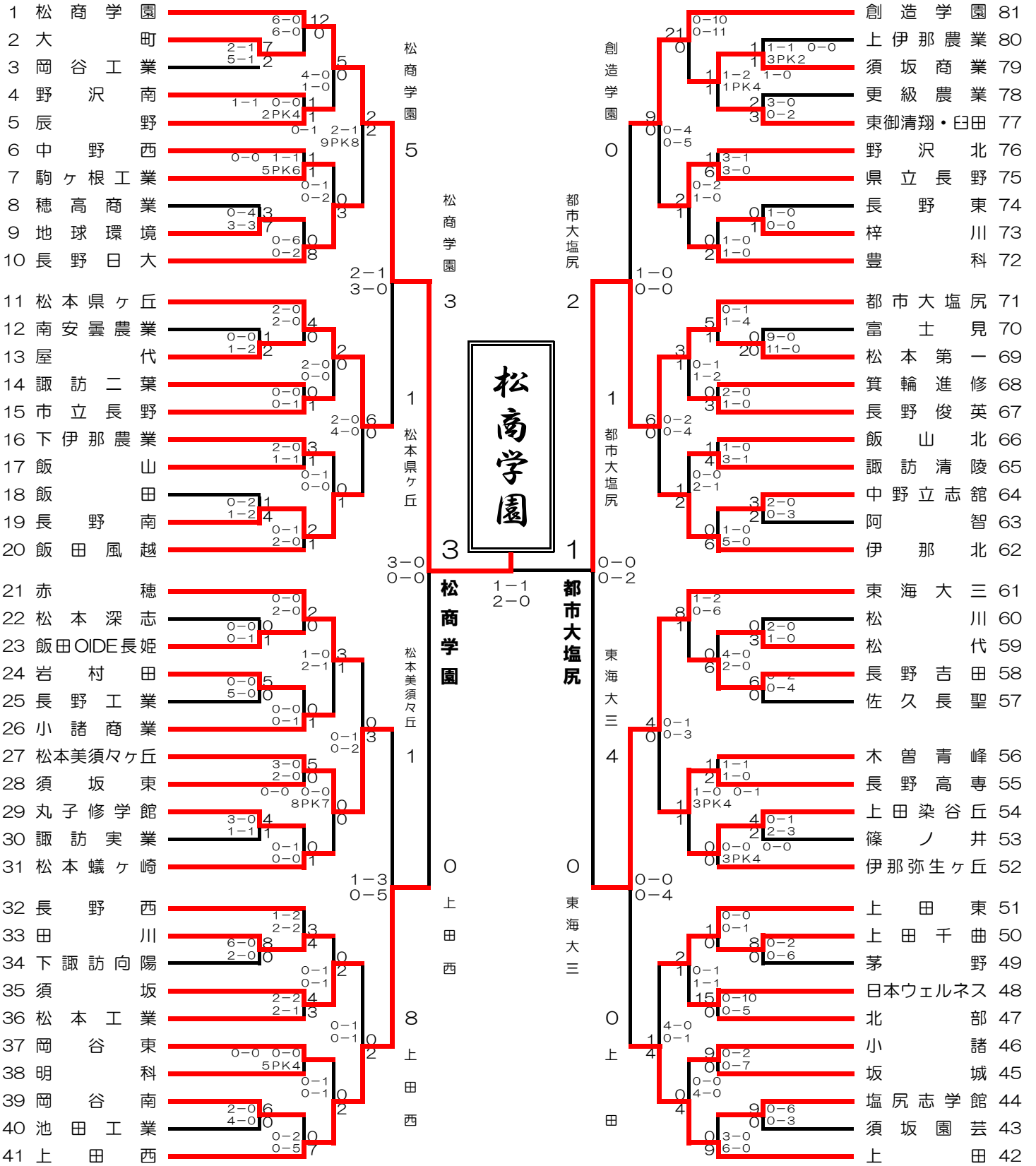

会場	1回戦	上田市古戦場公園多目的G・上田西高校・大町運動公園多目的G・辰野高校第2G
	2回戦	明科高校・上田市古戦場公園多目的G・上田西高校・辰野高校第2G・中野西高校
	3回戦	千曲市サッカー場・アルウィン芝生グラウンド・松本平広域公園サッカー場
	4回戦	アルウィン芝生グラウンド・大町市運動公園サッカー場・松本平広域公園サッカー場
	準々決勝	アルウィン芝生グラウンド・松本平広域公園サッカー場
	準決勝・決勝	アルウィン（松本平広域公園総合球技場）

3種委員会

1. 競技会開催事業

(1) リーグ戦(M8)

高円宮杯U-15サッカーリーグ 2013JA 長野県杯(3/21~10/12)

<トップ1部> 優勝 AC長野パルセイロ <トップ2部> 優勝 松本山雅FC
<北信1部> 優勝 東北中学校 <東信1部> 優勝 アルティスタJY
<中信1部> 優勝 F.C.セダック <南信1部> 優勝 トップストーン

(2) 連盟大会

①クラブユース連盟選手権大会(6/8、9、15、16、22 菅平高原、アルウィン)

優勝 AC長野パルセイロ 準優勝 F. C. セダック 第3位 アルフト安曇野

②中学校体育連盟夏季県大会(7/13、14 松本平広域公園陸上競技場他)

優勝 松本市立鎌田中学校 準優勝 信州大学教育学部附属長野中学校
第3位 長野市立裾花中学校 長野市立東北中学校

(3) 北信越大会開催

①2013北信越ユースサッカーリーグ(4/27、29、5/3、11、7/6、27、9/21、29、10/19、20、11/2

松本市サッカー場 伊那市陸上競技場他)

FCアーザ・フーロ(第4位) M.A.C SALTO(第10位)

(4) 中学生サッカー年鑑「FOOTPRINT」作成

(5) 3種委員会(年間4回) ①4/28 ②6/23 ③10/14 ④12/2

2. 広報普及事業

(1) M4中学生年代の活性化(長野市・松本市・飯田市)

3. 育成強化事業

(1) 選抜活動

①強化練習会(含選考)…カテゴリー別 月1回程度

②県外遠征(含選考)

a U-13:北信越U13対抗戦(7月新潟)、フェルボールカップ(御殿場1月)他

b U-14:フェルボールカップ(御殿場1月)他

c U-15:甲信越静U-16大会(3月)他

(2) 選抜大会

①第20回信毎杯長野県ユース選抜大会(塩尻市 松本市 8/10、11)

U-13 第1位 北信B 第2位 中信A 第3位 東信B 第4位 北信A

U-14 第1位 中信B 第2位 北信A 第3位 北信B 第4位 中信A

U-15 第1位 北信 第2位 中信 第3位 南信 第4位 東信

※ その他

①指導者研修会(トレセンスタッフ研修:技術委員会)(4/13,2/8)

②全国大会視察 全国中学校サッカー大会(8/18~ 岐阜)

4種委員会

全日本が8人制に移行し長野県もそれに対応した。
本年も県主催の大会は全て8人制で開催した。(8人制の普及を促進する。)

1. 競技会開催事業

①長野県U-10選抜少年サッカー大会

開催日 5月18.19日

場 所 木曾郡上松町下河原運動場

- a) 本年で7年目を迎える。若年層の協会登録の促進を図る。
- b) 12地区トレセン及び山梨県協会より4チーム(地域トレセン及び単独チーム)を招聘する。
- c) 8人制・全員交代の3ピリオド制 1人審判
- d) 優勝チーム 松本トレセン

②第37回全日本少年サッカー大会長野県大会

開催日 5月12日開会式(安曇野市豊科公民館) 大会 6月2日~6月16日

場 所 県下各地・松本広域公園・松本市サッカー場・松本平広域公園球技場(アルウィン)

- a) 8人制(前後半20分ハーフ) 4人制審判
- b) 参加チーム 124チーム
- c) 優勝チーム アンテロープ塩尻 Jr

③木曾選抜招待少年サッカー大会『上松町長杯ひのきの里夏季大会』

開催日 7月27.28日

場 所 木曾郡上松町下河原運動場

- a) 選抜・トレセンチーム対象
- b) 8人制 1人審判 前後半20分ハーフ
- c) 12地区トレセン・長野県U-11・岐阜東濃トレセンU-12
昭和FC・芹田少年サッカークラブ・東北地区宮城県よりFCインパルスを招聘
- d) 優勝チーム 松本トレセン

④第19回北信越少年サッカー大会新人戦長野県大会

開催日 10月5.6日

場 所 第1日 県下各地 第2日 飯田市総合運動場

- a) 県下各地域予選を勝ち抜いた32チームが参加
- b) 8人制・3ピリオド制・予選リーグ1人審判 決勝トーナメント(4人制)
- d) 優勝チーム 南松本サッカースポーツ少年団

⑤第12回チラベルトカップ長野県少年サッカー選手権大会

開催日 10月12日~12月7日

場 所 第1日 中信地区 第2日 松本市営サッカー場・松本広域公園
第3日松本市サッカー場 最終日 松本市あがたの森運動場

- a) 登録チーム1チームにつきエントリー1チームのみ
- b) 8人制・前後半20分ハーフ・4人制審判

c)優勝チーム アンテロープ塩尻 Jr

⑥第25回木曾選抜招待少年サッカー秋季大会

開催日 11月2. 3日

場 所 木曾郡上松町下河原運動場

a)選抜・トレセンチーム対象

b)8人制・1人審判 前後半20分ハーフ

c)関東選抜大会へ参加する長野県選抜最終選考会を兼ねる。

d)エントリー 12地区トレセン・長野県選抜U-11・山梨峡中トレセンU-11・岐阜東濃トレセンU-11・山梨峡東トレセンU-11

e)優勝チーム 松本トレセン

代表派遣

a)若鷲チャンピオンサッカー大会【8人制】 奈良県開催(委員会推薦・木曾FC)

b)第36回日本海少年サッカー大会【8人制】 福井県開催(長野県トレセン)

c)第12回北信越少年サッカー大会【8人制】 福井県開催(丸岡スポーツ公園サッカー場)
(全日本長野県大会優勝チーム・アンテロープ塩尻Jr)

d)三国カップ少年サッカー大会【8人制】 福井県開催(木曾FC・豊科南SC)

e)グランセナ釜本カップ【8人制】 新潟県開催(下伊那トレセン)

f)第37回全日本少年サッカー大会全国決勝大会【8人制】 静岡県開催
(全日本長野県大会優勝チーム・アンテロープ塩尻Jr)

g)第30回中部日本招待少年サッカー大会【8人制】 石川県開催
(全日本長野県大会準優勝チーム)

h)2014JA 全農杯小学生8人制サッカーIN 北信越【8人制】 長野県開催(千曲市サッカー場)
南松本サッカースポーツ少年団・松本山雅FC・リュシオ辰野・長野FC ガーフJr Vitoar

i)第23回関東選抜少年サッカー大会【11人制】 茨城県開催(長野県選抜)

j)第41回静岡市長杯清水チャンピオンズカップ少年サッカー大会【11人制】静岡市清水開催
(長野県選抜)

会議

JFA第4種大会部会 7/5 東京JFAハウス

北信越4種委員長会議 7/20 福井市 11/16 千曲市

長野県4種委員会会議 6/15 松本市 10/19 松本市 1/13 松本市

第37回全日本少年サッカー大会長野県大会

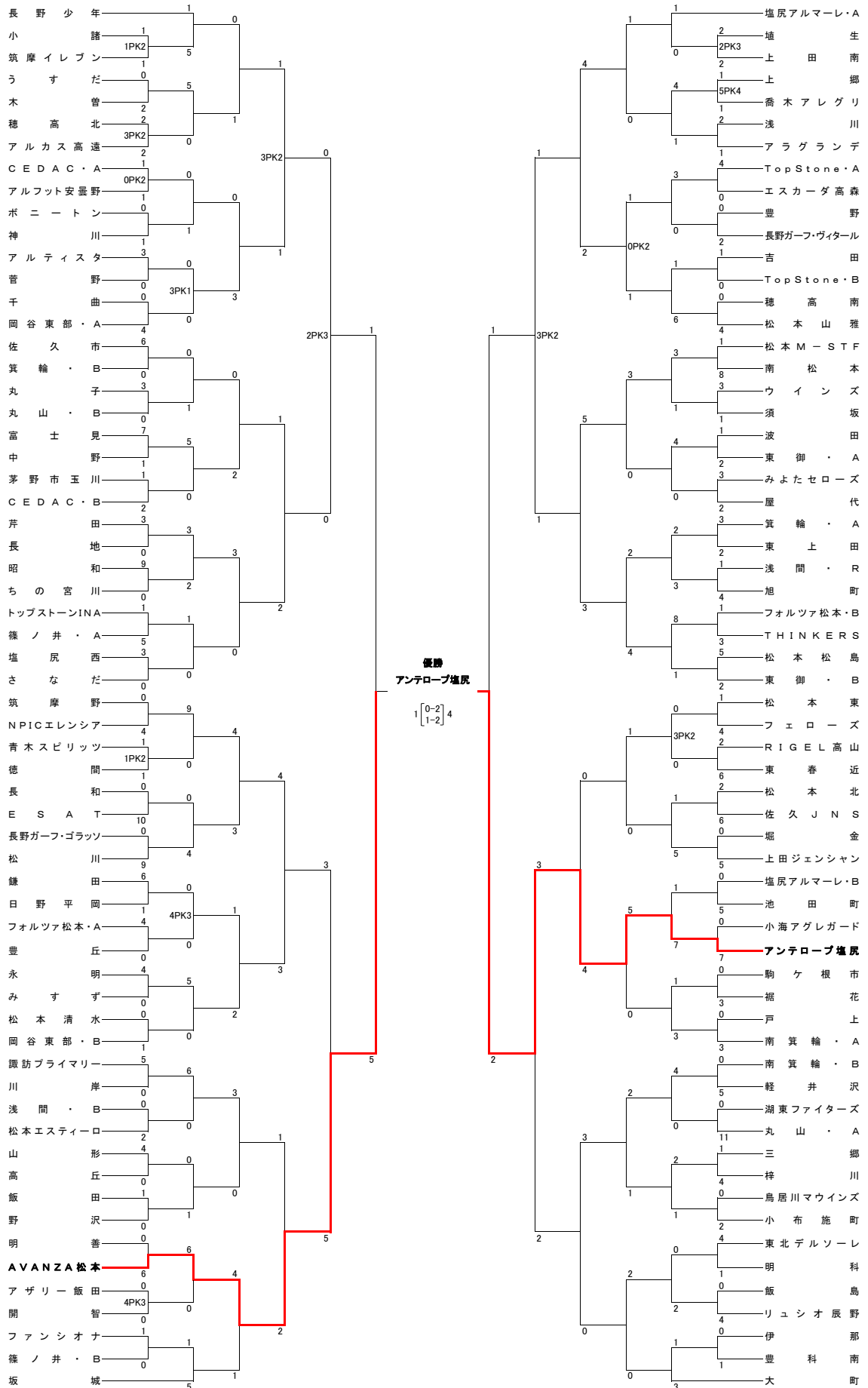

第12回チラベルトカップ長野県少年サッカー選手権大会

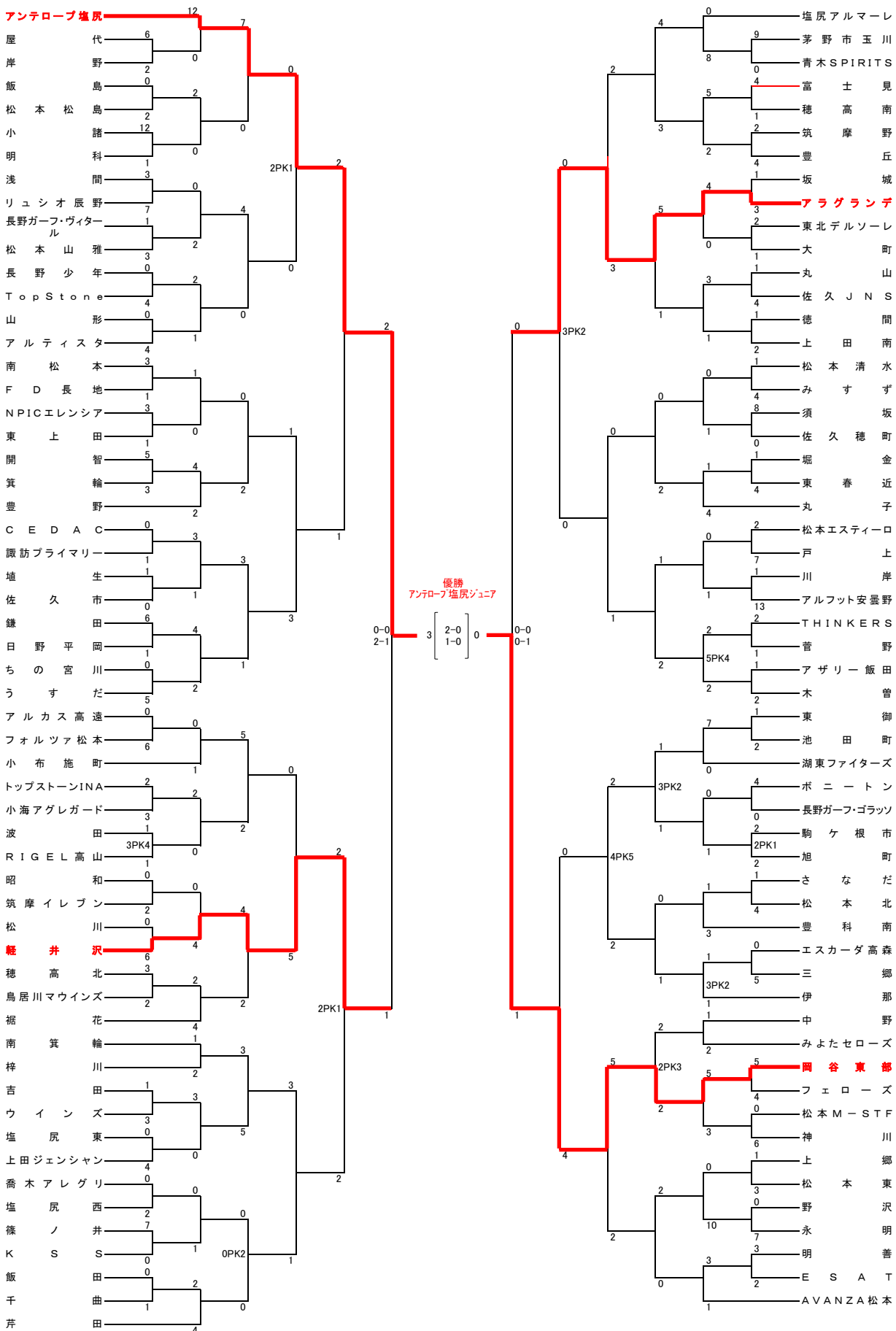

女子委員会

1. 競技会開催事業

(1)第35回全日本女子サッカー選手権 長野県大会

日 程 :平成25年6月23日(日)7月7日(日)、15日(月)

会 場 :松本平広域公園、大町市ほか 7チーム出場

※1位:シュロス松本は北信越大会1回戦敗退

(2)第22回全日本女子大学サッカー選手権 北信越大会

日 程 :平成25年10月26日(土)27日(日)

会 場 :木島平村にこにこファームサッカー場

(3)第17回全日本ユース(U-22)女子サッカー選手権 長野県大会

日 程 :平成25年8月18日(土)24日(土)25日(日)

会 場 :松本市フットボールセンター 6チーム出場

※1位:シュロス松本は北信越大会1回戦敗退

(4)第22回全日本高校女子サッカー選手権 長野県大会

日 程 :平成25年8月31日(土)9月1日(日)7日(土)

会 場 :松本市アルウィン・広域サッカー場 6チーム出場

※1位:松商学園、大町北は北信越大会で3、4位入賞

(5)第8回秋季高等学校女子サッカー長野県大会

日 程 :平成25年9月23日(日)28日(土)29日(日)

会 場 :塩尻志学館高校Gほか 6チーム出場

1位:松商学園、東海大三高は北信越大会で3、4位入賞

(6)第16回全日本女子ユース(U-15)サッカー選手権 長野県大会

日 程 :平成25年4月26日(土)27日(日)29日(月)

会 場 :千曲市サッカー場と松本市FBC 10チーム出場

1位:シュロス松本、2位:FC.SWANは北信越大会1回戦敗退

(7)第16回全日本女子ユース(U15)サッカー選手権 北信越大会

日 程 :平成25年6月1日(土)2日(日)9日(日)

会 場 :松本市あがた人工芝G 大町市サッカー場

(8)松本平タウンカップ第11回JFA北信越ガールズエイト(U-12)長野県大会

日 程 :平成25年7月27日(土)28日(日)

会 場 :松本市FBCほか 14チーム出場

(9)U-12女子サッカー選手権 長野県大会

日 程 :平成25年10月27日(土)28日(日)

会 場 :松本市あがたグラウンドほか 15チーム出場

(10)長野県女子サッカーリーグ

一般の部:中1~社会人、シニアまで6チーム出場

U-15の部:小学5年~中学1年 9チームによるリーグ戦

U-12の部:小学3年~6年 15チームが前期は南北リーグ

後期は上位、下位リーグを実施。

2. 育成強化事業

(1)U-12県トレセン

- 第1回 期日:5月19日(土)
場所:松本市フットボールセンター
- 第2回 期日:6月22日(土)
場所:小坂田公園グラウンド
- 第3回 期日:8月18日(日)
場所:松本フットボールセンター
- 第4回 期日:9月29日(土)
場所:松本市フットボールセンター
- 第5回 期日:2014年1月12日(日)
場所:松本市フットボールセンター

北信越トレセン

- 開催期間:2013年6月29日(土)~30日(日)
開催場所:新潟県 ぴあパーク とうりんぼ
参加者:【FP】川端彩未 外川柊 唐沢佑奈 丸山綾 稲村雪乃 宮澤奈都 成沢鈴 松倉有奏
伊藤めぐみ 大久保美咲
【GK】伊藤有里彩 石橋歩夢 橋本亜鈴彩 高橋悠衣 小野葵生

ナショナルトレセン前期

- 開催期間:2013年9月7日(土)~8日(日)
開催場所:フットボールセンター富山 日医エスポーツアカデミー
参加者:【FP】伊藤めぐみ 【GK】伊藤有里彩

ナショナルトレセン後期

- 開催期間:2013年10月11日(金)~14日(月)
開催場所:フットボールセンター富山 日医エスポーツアカデミー
参加者:【FP】伊藤めぐみ

北信越トレセン女子U15/U12合同

- 開催期間:2013年11月2日(土)、3日(日)
開催場所:木島平高原 望郷にこにこファーム
参加者:【FP】飯ヶ浜咲季 相場もあ 稲村雪乃 外川柊 川端彩未 宮坂彩水 伊藤凜耶
山崎菜歩蒔 長田未来 日野寧々 宮澤奈都
【GK】伊藤有里彩 石橋歩夢

各種大会参加

- 第31回塩尻JC旗少年サッカー大会
期日:2013年8月31日(土)、9月1日(日)
会場:塩尻市中央スポーツ公園 多目的グラウンド、小坂田公園グラウンド
- 東京トレセン交流会(U11)
期日:2013年8月31日(土)、9月1日(日)
会場:菅平高原田沢館グラウンド

静岡遠征U12&U15交流戦

期日:2013年9月14日(土)

会場:静岡県清水総合グラウンド

第18回びわこカップ滋賀県女子招待サッカー大会

期日:2013年12月7日(土)~8日(日)

会場:野洲川歴史公園サッカー場(ビックレイク)

第21回 神奈川県少女選抜招待サッカー大会

期日:2014年2月1日(土)~2日(日)

会場:神奈川県大磯町 湘南星瑛スタジアム

第2回 U12地域トレセン交流会北信越U12エリート遠征

期日:2014年3月1日(土)~2日(日)

会場:大阪市近郊のグラウンド

(2)U-15県トレセン

第1回 期日:5月19日(日)

場所:松本市フットボールセンター

第2回 期日:6月22日(土)

場所:塩尻市小坂田公園グラウンド

第3回 期日:8月31日(日)

場所:安曇野市牧グラウンド

第4回 期日:9月29日(日)

場所:松本市フットボールセンター

第5回 期日:10月12日(土)

場所:安曇野市牧グラウンド

北信越トレセン

第1回北信越トレセン

開催期日:6月15日(土)~16日(日)

開催会場:石川県七尾市和倉温泉多目的グラウンド

参加者:【FP】井上莉那 三澤琴音 鈴木みのり 小林和音 中村友香 滝沢千聖 池上葵

【GK】宮下菜緒貴 荻原胡桃

第2回北信越トレセン

開催期日:10月19日(土)~20日(日)

開催会場:新潟県新井総合公園屋外球戯場

参加者:【FP】井上莉那 三澤琴音 鈴木みのり 小林和音 中村友香 滝沢千聖 池上葵

【GK】宮下菜緒貴 荻原胡桃

第3回北信越トレセン 合同トレセン

開催期日:11月2日(土)~3日(日)

開催会場:長野県木島高原 望郷にこにこファーム

参加者:【FP】鈴木みのり 小林和音 中村友香 滝沢千聖 池上葵

各種大会

静岡遠征(交流戦)

期日:9月14日(土)

場所:静岡県清水総合グラウンド

2013年度 第3回中部圏ガールズ(U13/14)サッカーフェスティバル

開催期日:7月20日(土)~7月21日(日)

開催会場:長野県木島平高原 望郷にこにこファーム

2013年度 びわこカップ

開催期日:12月7日(土)~8日(日)

開催会場:野洲川歴史公園サッカー場(ビックレイク)

2013年度 千葉女子サッカーフェスティバル

開催期日:3月22日(土)~23日(日)

開催会場:千葉県千葉市内中学校グラウンド

(3) U16県トレセン

第1回 期日:6月23日(土)

場所:信州大学サッカー場グラウンド(人工芝)

第2回 期日:7月28日(日)

場所:信州大学サッカーグラウンド(人工芝)

第3回 期日:8月18日(土)

場所:信州大学サッカーグラウンド(人工芝)

第4回 期日:10月5日

場所:信州大学サッカーグラウンド(人工芝)

第5回 滋賀県遠征

期日:12月6日(土)~8日(日)

場所:ルネス学園甲賀医療福祉専門学校

(4) レディーストレセン

第1回 期日:6月16日(日)

場所:松本市扇子田グラウンド

第2回 期日:7月21日(日)

場所:松本市波田中央グラウンド

第3回 期日:7月28日(日)

場所:松本市和田グラウンド

第4回 期日:8月4日(日)

場所:松本市信州スカイパーク

第5回 期日:9月1日(日)

場所:松本市錦部グラウンド

第6回 期日:9月29日(日)

場所:松本市広域グラウンド

第7回 期日:平成26年1月18日(日)

場所:信州大学グラウンド VS 信州大学とTM

第8回 期日:1月25日(土)26日(日)

所:御殿場大会 優勝

第9回 期日:3月2日(日)

場所:富山県黒部市 YKK グラウンド VS 富山レディースと TM

全国レディースサッカー大会北信越大会

開催期日:平成25年10月5日(土)~6日(日)

開催会場:新潟県 グランセナグラウンド

結果:優勝

全国レディースサッカー大会

開催期日:平成26年3月21日(金)~25日(日)

開催会場:静岡県裾野市時之栖スポーツセンター

結果:3位

3. 広報普及事業

(1)フェスティバル事業

平成25年5月26日の JFA ガールズフェス in アルウィン松本山雅を皮切りに
県内各地で3月まで全12回の普及のためのフェスを開催

(2)各種支援事業

◆長野県大学高校女子サッカーリーグ

高校大学のグラウンドを活用して6回、交流戦も実施した。

◆女子審判員の育成

- ① 審判委員会とタイアップして中高生対象のガールズレフリーフェス実施
- ② 長野県 U-15 女子県リーグにおいて中高校生ユース審判員を指導した。

◆第4回 U13中部圏8人制交流大会

岐阜女子委員会とタイアップして木島平村で実施した

平成25年7月20日(土)21日(日)

木島平村にこにこファーム 10チーム参加(岐阜、山梨、福井、長野)

指導者交流会、選手お楽しみ抽選会も実施

◆第2回レタスカップ

川上村とタイアップして U12の県外招待大会を実施

平成25年7月12日(土)13日(日)

川上村梓湖サッカー場 県内6、県外6 合計12チーム出場

リフティングパフォーマンスや交流サラダパーティーも

◆ママさんリーグ創設

ママさん交流大会、大町市サッカー場で8月、10月に実施

(3)女子委員会 会議

年4回、女子委員会を実施した。

フットサル委員会

1. 競技会開催事業

(1) 第9回全日本大学フットサル大会長野県大会

① 日時・会場

日時:2013.06.02

会場:筑北村本城体育館

② 開催形式 4チーム総当りリーグ戦

結果 1位 信州大学vaizravaNa 3勝 2位 松本大学 2勝1敗

3位 日本ウェルネススポーツ大学 1勝2敗 4位 長野大学 4敗

③ 1位の信州大学vaizravaNaは7/2～3福井県開催の北信越大会へ出場

成績:1勝1分2敗 3位

(2) 第8回全国ビーチサッカー大会 長野県大会

① 日時:2013.07.20

会場:森と水のアウトドア体験広場サウンドコート(駒ヶ根市)

② 開催形式 4チームのリーグ戦

結果 1位 諏訪リーグBS 3勝 2位 Trovão 1勝1分1敗

3位 FC.薊 2分1敗 4位 Bloody Rose 1分2敗

③ 1位の諏訪リーグBSは8/24～25新潟県開催の北信越大会へ出場

成績:2勝1分1敗 3位(2位とは得失点差)

(3) 第10回全日本女子フットサル選手権大会長野県大会

① 日時:2013.07.27～07.28

会場:筑北村本城体育館

② 開催形式 4チーム総当りリーグ戦

結果 1位 アンテロープ塩尻BelFiore 4勝 2位 FC大町タフィタ 2勝1分1敗

3位 マレーザ木曽 2勝1分1敗 4位辰野HSWFC 1勝3敗

5位 安曇野グリーンヒル 4敗

③ 1位のアンテロープ塩尻BelFioreは9/21～22新潟県開催の北信越大会へ出場

成績:1勝3敗 4位

(4) 第4回全日本女子ユース(U-15)フットサル大会 長野県大会

① 日時:2013.10.05～10.06

会場:塩尻体育館

② 開催形式 5チーム総当りリーグ戦

結果 1位 上松中学校マレーザ 4勝 2位 FC大町タフィタ 3勝1敗

3位 アンテロープ塩尻BelFiore 2勝2敗 4位 マレーザ木曽 1勝3敗

5位 安曇野グリーンヒル 4敗

③ 1位の上松中学校マレーザは11/30～12/1富山県開催の北信越大会へ出場

成績:1勝1分2敗 4位

(5) 第19回全日本ユース(U-15)フットサル大会長野県大会

- ① 日時 2013.11.09～11.10
会場 スカイパーク体育館
- ② 開催形式 21チームによる予選リーグ、決勝トーナメント
結果 1位 アルフット安曇野JY 2位 裾花FCJrユースVento
3位 上松中学校サッカー部A
- ③ 1位アルフット安曇野JY、2位裾花FCJrユースVentoは
12/07～12/08松本市信州スカイパーク体育館開催の北信越大会へ出場
成績:アルフット安曇野JY、裾花FCJrユースVentoはともに予選リーグ1勝2敗3位
- (6) 第23回バーモントカップ全日本少年フットサル大会 第18回長野県大会
- ① 日時 2013.11.23～12.01
会場 予選ラウンド 11.23 南長野運動公園体育館・ホワイトリング
決勝ラウンド 11.24 ホワイトリング
12.01 南長野運動公園体育館
- ② 開催形式 64チームによる予選リーグ、決勝リーグ、決勝トーナメント
結果 1位 軽井沢FCスポーツ少年団(A) 2位 木曽フットサルクラブ
3位 アンテロープ塩尻ジュニア A・豊野フットボールクラブ
- ③ 1位の軽井沢FCスポーツ少年団(A)は
2014/01/04～06駒沢体育館開催(東京都)の全国大会へ出場
成績:予選リーグ 1勝2敗 3位
- (7) PUMA CUP2014第19回全日本フットサル選手権大会長野県大会
- ① 日時 2013.10.27～12.15
会場 一次リーグ 10.27～11.24 筑北村社会体育館
二次リーグ 12.14、準決勝・決勝12.15 ホワイトリング
- ② 開催形式20チーム6ブロックによる一次リーグ
12チーム4ブロックによる二次リーグ
二次リーグブロック1位による準決勝・決勝
結果 1位 ボアルース長野 2位 セロリーズ
3位 アプリコスタ千曲・暴主
- ③ 1位のボアルース長野は2014/01/24～1/25石川県開催の北信越大会へ出場
成績:予選リーグ 1勝1敗 2位で準決勝へ進出、新潟モナルカをPKで破り決勝進出
決勝 vs ビークス白山は0-7で敗れ2位

長野県フットサル連盟主催大会ⁱ

(1) 第11回長野県少年フットサル大会

- ① 日時 2014.01.04～02.02
会場 地区予選 01.04～01.13 ホワイトリング他
決勝大会 02.02 ホワイトリング
- ② 開催形式
北信・東信・中南信地区による予選リーグ
予選参加チーム カテゴリー I (5年以下)79チーム、カテゴリー II (4年以下)73チーム

決勝大会結果

カテゴリー I

1位 リュシオ辰野サッカースポーツ少年団

2位 永明FCスポーツ少年団 3位 諏訪.F.C.プライマリー

カテゴリー II

1位 軽井沢FCスポーツ少年団

2位 ちの宮川サックス 3位Foot Ball Club Thinkers Primary

(2) 2013 第07回長野オープンU23選抜フットサル大会

① 日時 2014.02.09～02.11

会場 ホワイトリング(メイン)

② 開催形式

4チーム3ブロックの予選リーグ、ブロック1位+ワイルドカード1チームの準決勝、決勝

【参加チーム】

大阪府選抜・滋賀県選抜・三重県選抜・愛知県選抜・神奈川県選抜・東京都選抜

埼玉県選抜・三重県選抜・宮城県選抜・富山県選抜・石川県選抜・長野県選抜

結果 1位 埼玉県選抜 2位 東京都選抜 3位 滋賀県選抜

(3) 第11回長野県フットサルリーグ2013

① 日時 2013.05.19～2014.01.12

会場 南長野運動公園体育館、他県内各地

② 開催形式 10チームによる総当たりリーグ戦

結果 1位 青木固研究所/アプリコスタ千曲 2位 ROBERCAR 3位 飯山FC

9位のAC伊那は参入戦へ、10位のS・VITORIAは降格

③ 1位の青木固研究所/アプリコスタ千曲は2014.02.23石川県開催の北信越リーグ

参入戦へ出場 1勝1敗で敗退

(4) 長野県フットサルリーグ参入戦

① 日時 2014.03.02, 03.09

② 会場 南長野運動公園体育館

【参加チーム】

北信 LEG SKILL 東信 セロリーズ 南信 SPIRIT F.C. 中信 ARISTCRAT

県リーグ AC伊那

結果 SPIRIT F.C. ・ ARISTCRATが第12回長野県フットサルリーグ2014へ参入

AC伊那は降格

長野県フットサル連盟主管大会

(1) 第29回全国選抜フットサル大会 北信越大会(主管)

①日時 2013.08.03～08.04

会場 南長野運動公園体育館

② 開催形式5チーム(5県)による総当たりリーグ戦

結果 1位 富山県選抜 3勝1敗 2位 新潟県選抜 2勝1分1敗

3位石川県選抜2勝2敗 4位長野県選抜1勝2分1敗 5位福井県選抜1分3敗

(2) トリムカップ2014第6回全国女子選抜フットサル大会 北信越大会

① 日時 2014.02.15～02.16

会場 ホワイトリング

② 開催形式5チーム(5県)による総当たりリーグ戦

結果 1位 福井県選抜 4勝 2位 長野県選抜 2勝1分1敗

3位石川県選抜2勝2敗 4位富山県選抜1勝1分2敗 5位新潟県選抜4敗

(3) 第11回北信越フットサルリーグ

① 第3節 2013.06.23 南長野運動公園体育館

② 第7節 2013.9.15 南長野運動公園体育館

③ 第11節 2014.01.12 南長野運動公園体育館

長野県加盟・・・ポアルース長野

成績 4位 6勝2分3敗

2. 育成強化事業

(1) 選抜チーム(トップ・U23・女子)の強化練習の開催

① トップ

② U23

③ 女子

※ その他

① 2014.03.08 ホワイトリングメインアリーナ

講師 福角有紘氏(フットサル女子日本代表コーチ)

講義・実技指導の開催

3. 広報普及事業

(1) FFF(ファミリーフットサルフェスティバル)の開催

① 北アルプス地区3回開催 05/19、8/25、10/19

② 南信地区2回開催 06/29、02/07

③ 千曲地区2回開催 12/21、01/18

④ 筑北地区2回開催 11/10、01/26

キッズ委員会

1. 広報普及事業

(1) 保育園・幼稚園巡回サッカー教室(通常サッカー教室、ミニフェスティバルも含む)

① 実施団体、回数、のべ参加人数

実施団体名	実施回数	のべ参加人数
AC長野パルセイロ	86	4060名
木曽町FA	47	629名
FCセダック	133	3742名
松本山雅	101	6193名
岡谷市FA	44	880名
松本市FA	100	3789名
中野エスペランサ	13	536名
千曲市FA	95	5491名
飯田市FA	12	441名
塩尻市FA	24	1071名
佐久市FA	51	914名
上田市FA	57	1943名
白馬アラグランデ	67	923名
須坂市FA	26	112名
箕輪町FA	70	442名
安曇野市FA	8	155名
中野市FA	21	376名
合計	955	31697名

ビジョン委員会

1. その他事業

(1) 委員会開催 (1回)

① 第11回ビジョン委員会(最終回)

a 期 日 平成25年4月28日(日) 午後5時～7時

b 場 所 「アルウィン」第1会議室

c 内 容 ビジョンシートの最終案作成

d 出席者 10名

* 第11回ビジョン委員会で最終案を纏め、平成25年度第1回社員総会(6月15日)に於いて長野県サッカー協会ビジョンの達成のための各委員会の取り組みとして報告を行った。

事務局

1. 広報普及事業

(1) フットボールデーの開催

- ① 日程： 8月25日(日)
- ② 会場： アルウィンおよび芝生グラウンド
- ③ 参加者： 2, 137名

2. その他事業

(1) 第92回天皇杯全日本サッカー選手権大会1回戦の開催

- ① 日程： 8月31日(土)
- ② 会場： 佐久総合運動公園陸上競技場
- ③ 対戦カード： AC長野パルセイロ vs トヨタ蹴球団
- ④ 観客数： 1, 384人

(2) 第92回天皇杯全日本サッカー選手権大会2回戦の開催

- ① 日程： 9月7日(土)
- ② 会場： 松本平広域公園総合球技場「アルウィン」
- ③ 対戦カード： 松本山雅FC vs ザスパクサツ群馬
- ④ 観客数： 5, 045人

(3) 第92回天皇杯全日本サッカー選手権大会3回戦の開催

- ① 日程： 10月13日(日)
- ② 会場： 松本平広域公園総合球技場「アルウィン」
- ③ 対戦カード： 松本山雅FC vs サガン鳥栖
- ④ 観客数： 8, 789人

(4) 2014日本代表カレンダーの販売

(5) 第7回「Jクラブフォーラム」の開催

- ① 日程： 2014年2月8日(土)
- ② 会場： 信州大学 松本キャンパス
- ③ テーマ： Jクラブのおもてなし
- ④ 出演者： 小松田 勝 氏 (マネジメント&ネットワークオフィス代表)
大山 隆太 氏 (福岡ソフトバンクホークスマーケティング(株))
風間 敏行 氏 (松本山雅後援会専務理事&「バモス」マネージャー)
内田 祐介 氏 (株)松本山雅 事業本部 ホームタウン担当)
橋本 純一 氏 (協会理事 信州大学全学教育機構教授)